

LỚP MẪU GIÁO BÉ UNIS CHERRY
BÀI TẬP TUẦN 3 THÁNG 5
(Từ ngày 16/05 đến ngày 20/05/2021)

Bài tập 1 : Trò chơi vận động

Bố mẹ hãy chuẩn bị cho bé 1 vài bao cát (gạo) nhỏ, 1 vạch xuất phát và 1 chiếc vòng nhỏ hoặc 1 cái rổ nhỏ làm đích, và sắp xếp theo sơ đồ sau để thực hiện vận động này.

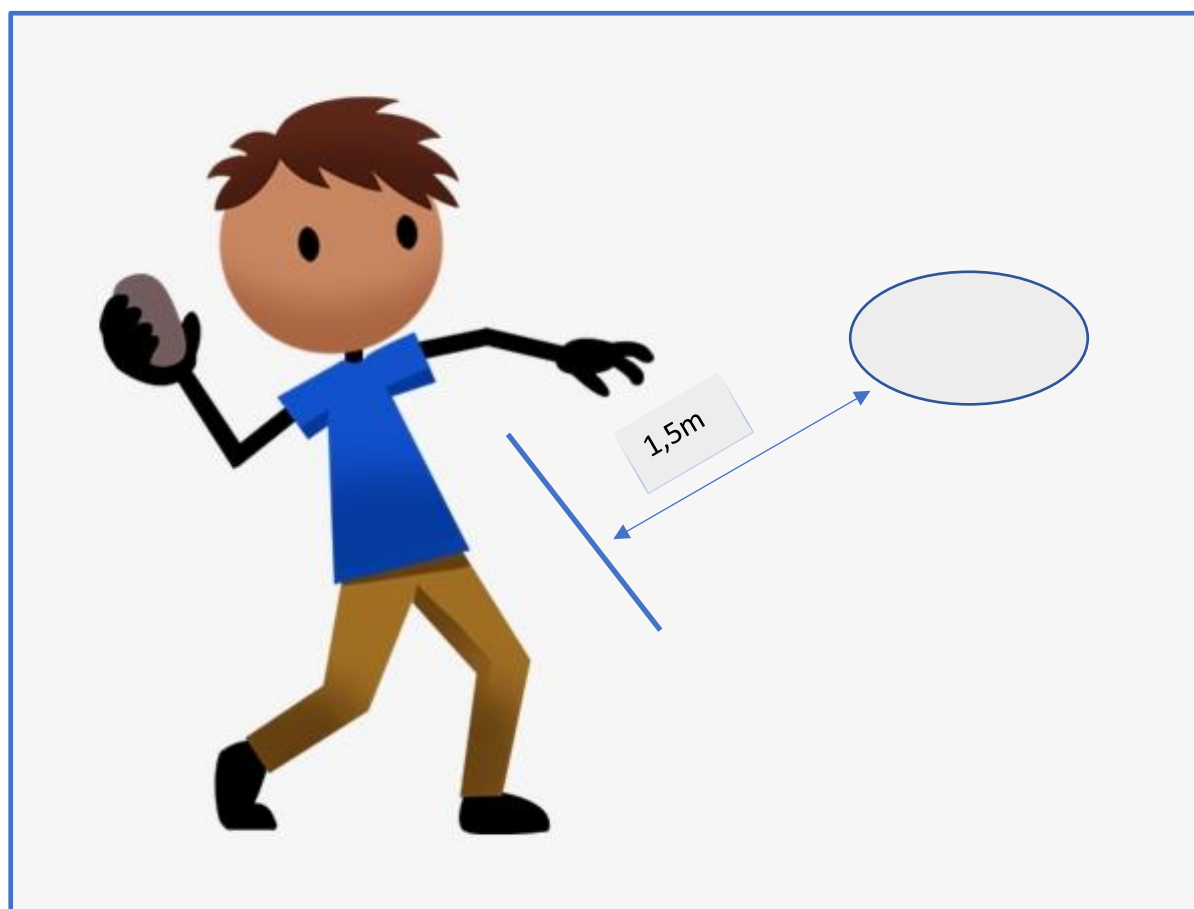



Cách thực hiện

- Tư thế “chuẩn bị” : bé đứng trước vạch xuất phát (chân không dẫm vạch), 1 chân trước, 1 chân sau, tay cầm bao cát (gạo) chùng chiều với chân sau, hai mắt nhìn thẳng về phía đích .
- Khi có hiệu lệnh “ném” : bé từ từ đưa tay phải cầm bao cát (gạo) vung từ trước ra sau lấy đà, rồi dùng lực của cánh tay, cổ tay ném bao cát về phía trước sao cho bao cát (gạo) rơi trúng vào đích.

Bài tập 2 : Ôn tập số

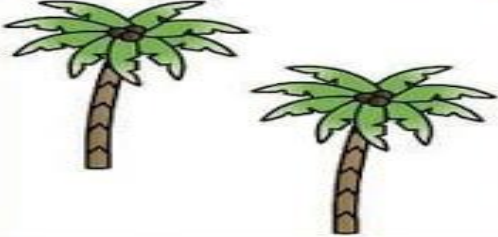
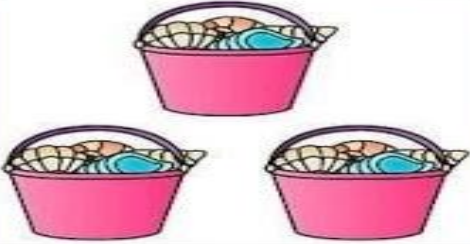
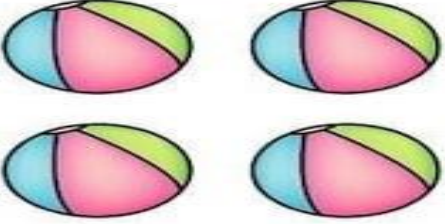

Bé hãy đếm và khoanh tròn số lượng tương ứng nhé!

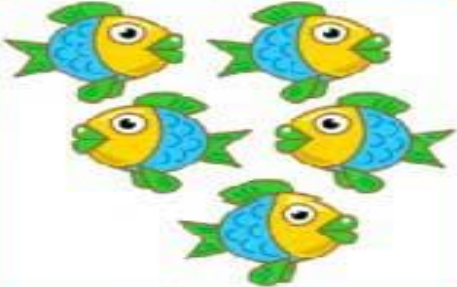
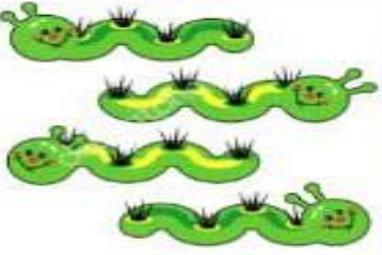
	
1 2 0	3 2 1
	
5 4 3	4 3 5



	
2 6 1	2 5 1
	
5 7 4	1 7 4

Bài tập 3 : Ôn tập cao hơn – thấp hơn

Bé hãy đánh dấu (X) vào ô vuông tương ứng với đối tượng cao hơn

 <input data-bbox="359 1003 427 1064" type="checkbox"/> <input data-bbox="593 1003 662 1064" type="checkbox"/>	 <input data-bbox="922 1003 991 1064" type="checkbox"/> <input data-bbox="1168 1003 1236 1064" type="checkbox"/>
----------------------------------------------------------------------------------------------------------------------------------------------------------------------------------------------------	-------------------------------------------------------------------------------------------------------------------------------------------------------------------------------------------------------

Bé hãy đánh dấu (X) vào ô vuông tương ứng với đối tượng thấp hơn

 <input data-bbox="391 1832 459 1892" type="checkbox"/> <input data-bbox="603 1832 671 1892" type="checkbox"/>	 <input data-bbox="938 1832 1007 1892" type="checkbox"/> <input data-bbox="1200 1832 1268 1892" type="checkbox"/>
------------------------------------------------------------------------------------------------------------------------------------------------------------------------------------------------------	----------------------------------------------------------------------------------------------------------------------------------------------------------------------------------------------------------

Bài tập 4 : Khám phá nước

Thí nghiệm về sự thay đổi nhiệt độ của nước

Bố mẹ hãy chuẩn bị cho bé : 2 cốc nước ở nhiệt độ thường, nhiệt kế đo nước (nếu có), bếp đun, tủ lạnh

Cách thực hiện

- *Bố mẹ hãy cho bé được chạm tay vào hai cốc nước ở nhiệt độ thường, sau đó đem 1 cốc nước để vào ngăn đá tủ lạnh (từ 5-10'), 1 cốc nước đổ nước vào nồi và đun lên (chờng 2-3', khi nước khoảng 40 độ)*
- *Sau đó, bố mẹ cho trẻ lần lượt chạm tay vào hai cốc nước và hỏi bé:*
 - + *Con thấy nước có điều gì lạ ở hai cốc nước? Vì sao?*

Kiến thức đạt được :

- *Nhiệt độ của nước sẽ **THAY ĐỔI** khi có tác động nhiệt từ bên ngoài*

Mở rộng :

Bố mẹ có thể tiếp tục đun sôi nước và cho trẻ quan sát hơi nước bốc lên (thể hơi) từ 100 độ C, và để nước lâu hơn trong ngăn đá tủ lạnh để trẻ thấy được sự đông đá của nước (thể rắn) khi ở nhiệt độ dưới 0 độ C



Bài tập 5 : Bé hãy đọc và học thuộc bài thơ “Rửa tay” - Tác giả Phạm Mai Chi



Câu hỏi cho bé

Câu 1: Bài thơ tên là gì? Của tác giả nào?

Câu 2: Bạn nhỏ trong bài thơ rửa tay bằng gì? Bạn làm như thế nào?

Câu 3: Sau khi rửa tay các bước với xà phòng bạn làm gì tiếp theo?

Câu 4: Và cuối cùng bạn nhỏ lau khô tay bằng gì?

Câu 5: Đôi bàn tay của bạn nhỏ giờ thế nào?

Bé hãy nhớ :

- *Hãy rửa tay bằng xà phòng, giữ gìn đôi tay sạch sẽ, để phòng tránh các dịch bệnh truyền nhiễm nhé!*