

ỦY BAN NHÂN DÂN QUẬN LONG BIÊN  
TRƯỜNG THCS GIA THỤY



**ĐỀ CƯƠNG ÔN TẬP CUỐI KÌ I  
KHỐI 6**

Họ và tên học sinh: .....

Lớp : .....

**Năm học 2024-2025**

*Chúc các em học sinh trường THCS Gia Thụy ôn tập và làm bài thật tốt!*



# LỊCH THI CUỐI HỌC KỲ I NĂM HỌC 2024 – 2025

(Kèm theo KH số: 141 ngày 10 tháng 12 năm 2024)

Tuần	Thứ/ngày	Môn	Khối	Tiết	TG làm bài	Ghi chú
16	Thứ Hai (23/12)	Công nghệ	6,7,8,9	3	45 phút	* Môn: - GDTC 6,7,8,9 - Nghệ thuật (Âm nhạc và Mĩ thuật) 6,7,8,9 - HĐTNHN 6,7,8,9 - GDĐP 6,7,8,9 - Ngoại ngữ 2 (Nhật, Đức, Hàn) giáo viên dạy sắp xếp kiểm tra theo TKB tuần 16,17; GV lưu minh chứng kiểm tra phù hợp với đặc trưng bộ môn. (Báo BGH lịch KT để TB tới GVCN, CMHS và HS) * Môn Ngữ văn, Toán, Tiếng Anh 9 theo lịch thi và đề thi của PGD (chia phòng)
	Thứ Ba (24/12)	Lịch sử và Địa lý	6,7,8,9	1,2	60 phút	
	Thứ Tư (25/12)	Tin	6,7,8,9	2	45 phút	
	Thứ Năm (26/12)	Ngữ văn	6,7,8,9	1,2	90 phút	
	Thứ Sáu (27/12)	Toán	6,7,8,9	1,2	90 phút	
Tiếng Anh		6,7,8,9	3,4	60 phút		
17	Thứ Hai (30/12)	GDCD	6,7,8,9	3	45 phút	* Môn Ngữ văn, Toán, Tiếng Anh 9 theo lịch thi và đề thi của PGD (chia phòng)
	Thứ Ba (31/12)	KHTN	6,7,8,9	1,2	90 phút	

**BAN GIÁM HIỆU**

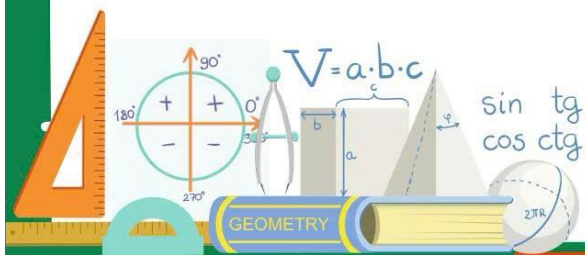

*Chúc các em học sinh trường THCS Gia Thụy ôn tập và làm bài thật tốt!*

**MỤC LỤC**

<b>Môn</b>	<b>Trang</b>
<b>Toán</b>	<b>4</b>
<b>Ngữ văn</b>	<b>10</b>
<b>Tiếng Anh</b>	<b>12</b>
<b>Khoa học tự nhiên</b>	<b>21</b>
<b>Lịch sử</b>	<b>24</b>
<b>Địa lí</b>	<b>26</b>
<b>Giáo dục công dân</b>	<b>28</b>
<b>Tin học</b>	<b>31</b>
<b>Công nghệ</b>	<b>32</b>
<b>Giáo dục địa phương</b>	<b>34</b>
<b>Hoạt động trải nghiệm</b>	<b>34</b>
<b>Giáo dục thể chất</b>	<b>35</b>
<b>Âm nhạc</b>	<b>35</b>
<b>Mĩ thuật</b>	<b>35</b>

*Chúc các em học sinh trường THCS Gia Thụy ôn tập và làm bài thật tốt!*

**I. NỘI DUNG ÔN TẬP:**

**1. PHẦN SỐ HỌC:**

Nội dung kiến thức của chương I, chương II.

**2. PHẦN HÌNH HỌC:**

Nội dung kiến thức của chương III.

**II. MỘT SỐ DẠNG BÀI TẬP THAM KHẢO:**

**ĐỀ SỐ 1:**

**I. TRẮC NGHIỆM: Chọn chữ cái đứng trước câu trả lời đúng**

**Câu 1.** Kết quả phân tích số 60 ra thừa số nguyên tố là:

- A. 6.10                      B. 12.5                      C. 4.3.5                      D.  $2^2.3.5$

**Câu 2.** Cho  $x$  là số tự nhiên nhỏ nhất khác 0 thỏa mãn  $x \vdots 24$ ;  $x \vdots 36$ . Giá trị của  $x$  là:

- A. 72                      B. 12                      C. 144                      D. 216

**Câu 3.** Cho tập hợp  $M = \{x \in \mathbb{Z} \mid -3 < x \leq 2\}$ . Số phần tử của tập hợp  $M$  là:

- A. 3                      B. 4                      C. 5                      D. 6

**Câu 4.** Sắp xếp các số nguyên  $-5$ ;  $6$ ;  $-9$ ;  $0$ ;  $4$  theo thứ tự giảm dần là:

- A.  $0; -5; -9; 4; 6$       B.  $6; 4; 0; -9; -5$       C.  $-5; -9; 0; 4; 6$       D.  $6; 4; 0; -5; -9$

**Câu 5.** Số đối của 25 và  $-19$  lần lượt là:

- A. 25 và 19                      B.  $-25$  và 19  
C.  $-25$  và  $-19$                       D. 25 và  $-19$

**Câu 6.** Khi bỏ dấu ngoặc trong biểu thức  $(23 - 12) - (123 + 70)$  ta được:

- A.  $23 - 12 - 123 + 70$                       B.  $23 - 12 + 123 + 70$   
C.  $23 - 12 - 123 - 70$                       D.  $23 - 12 + 123 - 70$

**Câu 7.** Hình bình hành  $ABCD$  có  $DC = 12\text{ cm}$ , đường cao  $AH = 8\text{ cm}$ . Diện tích hình bình hành  $ABCD$  là:

- A.  $48\text{ cm}^2$                       B.  $40\text{ cm}^2$                       C.  $96\text{ cm}^2$                       D.  $86\text{ cm}^2$

**Câu 8.** Chữ cái nào sau đây **không** có trục đối xứng?

**A**  
A.

**G**  
B.

**M**  
C.

**X**  
D.

**II. TỰ LUẬN:**

*Chúc các em học sinh trường THCS Gia Thuy ôn tập và làm bài thật tốt!*

**Bài 1: Thực hiện phép tính (hợp lí nếu có thể):**

a)  $(-15) + (-67)$

b)  $(-39) + 158 + 39 + 242$

c)  $45.72 + 45.31 - 45.63$

d)  $6^3 - [201 - (180 + 80 : 4^2)]. 30$

**Bài 2: Tìm số nguyên  $x$ , biết:**

a)  $7.x - 133 = 21$

b)  $92 + (x - 42) = -35$

c)  $(x + 7)^3 = 310 - (310 - 64)$

**Bài 3:** Cô giáo chủ nhiệm muốn chia đều 48 quyển vở, 60 chiếc bút, 72 gói bánh thành một số phần thưởng như nhau để trao trong dịp sơ kết học kì I. Hỏi có thể chia được nhiều nhất bao nhiêu phần thưởng? Khi đó mỗi phần thưởng có bao nhiêu quyển vở, chiếc bút và gói bánh?

**Bài 4:** Bản thiết kế của một mái nhà có dạng hình thang cân với các kích thước được biểu thị ở hình bên dưới.

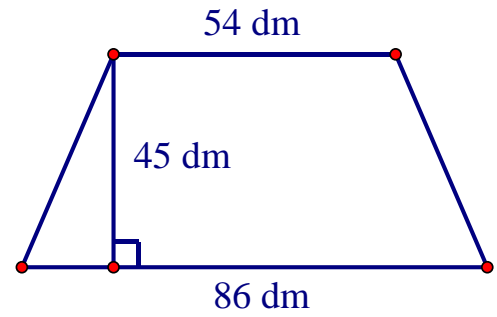

a) Tính diện tích của mái nhà.

b) Nếu chi phí làm mỗi  $7dm^2$  là 550 nghìn đồng thì chi phí của cả mái nhà sẽ là bao nhiêu?

**Bài 5:**

a) Cho số  $A = 4 + 4^2 + 4^3 + \dots + 4^{99} + 4^{100}$ . Tìm số dư khi  $A$  chia cho 21.

b) Chứng minh rằng với  $n \in \mathbb{N}, n > 2$  thì  $2^n - 1; 2^n + 1$  không thể đồng thời là số nguyên tố.

### ĐỀ SỐ 2:

**I. TRẮC NGHIỆM: Ghi vào bài chữ cái in hoa đứng trước câu trả lời đúng**

**Câu 1.** Trong các số: 12; 23; 34; 45; 56; 67 có bao nhiêu số nguyên tố?

A. 1

B. 2

C. 3

D. 4

**Câu 2.** Kết quả phân tích số 80 ra thừa số nguyên tố là:

A.  $2^3.10$ B.  $4^2.5$ C.  $2^4.5$ D.  $2^2.20$ 

**Câu 3.** Cho  $x$  là số tự nhiên lớn nhất thỏa mãn  $75 : x; 100 : x$ . Giá trị của  $x$  là :

A. 15

B. 25

C. 5

D. 300

**Câu 4.** Sắp xếp các số nguyên  $-3; 5; -7; 0; 2$  theo thứ tự tăng dần là:

*Chúc các em học sinh trường THCS Gia Thụy ôn tập và làm bài thật tốt!*

A. 5; 2; 0; -3; -7    B. 0; 2; -3; 5; -7    C. -3; -7; 0; 2; 5    D. -7; -3; 0; 2; 5

**Câu 5.** Số đối của 12 và -17 lần lượt là:

A. -12 và 17    B. 12 và 17  
C. -12 và -17    D. 12 và -17

**Câu 6.** Bạn Hoa làm một khung ảnh có dạng hình bình hành MNPQ với  $MN = 12\text{cm}$ ,  $NP = 10\text{cm}$ . Độ dài viền khung ảnh bạn Hoa đã làm là bao nhiêu?

A. 44 cm    B. 22 cm    C. 120 cm    D. 11 cm

**Câu 7.** Một hình thang cân có diện tích là  $60\text{ cm}^2$ , chiều cao là 6cm. Tổng độ dài hai đáy là bao nhiêu?

A. 10 cm    B. 20 cm    C. 360 cm    D. 33 cm

**Câu 8.** Hình nào sau đây có 4 trục đối xứng?

A. Hình chữ nhật    B. Hình vuông    C. Tam giác đều    D. Hình bình hành

## II. TỰ LUẬN:

**Bài 1:** Thực hiện phép tính (hợp lí nếu có thể):

a)  $12.3 + 75 : 5$     b)  $(-15) + (-8) + 15 + (-12)$   
c)  $34.42 - 34.29 + 13.66$     d)  $2022^0 - [120 - (23 - 24 : 2^3)] + 3^2$

**Bài 2:** Tìm số nguyên  $x$ , biết:

a)  $425 - 5.x = 50$     b)  $80 + (x + 42) = (-35) + 56$     c)  $(x - 65)^3 = 7^{11} : 7^8$

**Bài 3:** Một trường THCS có khoảng 1 200 đến 1 500 học sinh đi tham quan ở Đảo Ngọc Xanh. Biết rằng nếu xếp 40 học sinh một xe hay 45 học sinh một xe đều vừa đủ. Hỏi trường đó có bao nhiêu học sinh đi tham quan?

**Bài 4:** Một mảnh đất có dạng hình thang cân ABCD với đáy  $AB = 16\text{m}$ , đáy  $CD$  dài hơn đáy  $AB$  là  $8\text{m}$ . Độ dài cạnh bên  $AD$  bằng một nửa độ dài đáy  $CD$ .

a) Tính chu vi mảnh đất hình thang cân ABCD.

b) Người ta dùng lưới thép để rào xung quanh mảnh đất. Mỗi mét lưới thép có giá 35000 đồng. Tính số tiền để mua lưới thép?

**Bài 5:**

a) Chứng tỏ rằng  $12n + 3$  và  $24n + 4$  là hai số nguyên tố cùng nhau (với  $n \in \mathbb{Z}$ ).

b) Nhà toán học De Morgan (1806 - 1871) khi được hỏi tuổi đã trả lời: "Tôi  $x$  tuổi vào năm  $x^2$ ". Hỏi năm  $x^2$  đó ông bao nhiêu tuổi?

*Chúc các em học sinh trường THCS Gia Thụy ôn tập và làm bài thật tốt!*

**ĐỀ SỐ 3:****Bài 1:** Thực hiện phép tính ( hợp lý nếu có thể)

a)  $(-36) + (-14)$

c)  $12.7^2 + 96: 2^3$

b)  $52.241 - 141.52$

d)  $437 + |-65| + (-37) + 35$

**Bài 2:** Tìm  $x \in \mathbb{Z}$ , biết:

a)  $(5x - 9) + 12 = 48$

c)  $2^x.32 - 28 = 100$

b)  $17 - 3(x - 2) = -14 + 4^2$

d)  $2|x| + 5^2 = -10 + 45$

**Bài 3:** Cô giáo chủ nhiệm muốn chia 400 quyển vở và 360 bút bi thành một số phần thưởng như nhau để thưởng cho học sinh nhân dịp tổng kết năm học. Hỏi có thể chia được nhiều nhất là bao nhiêu phần thưởng? Mỗi phần thưởng có bao nhiêu quyển vở, bao nhiêu bút bi?

**Bài 4:** Hình thang cân PQRS có độ dài đáy  $PQ = 20\text{cm}$ . Đáy RS ngắn hơn đáy PQ là  $12\text{cm}$ . Độ dài chiều cao PH bằng một nửa độ dài đáy PQ. Tính diện tích của hình thang cân PQRS.

**Bài 5 :** a) Tìm 2018 số tự nhiên liên tiếp đều là hợp số.

b) Một người bán 6 giỏ cam và xoài. Mỗi giỏ chỉ đựng hoặc cam hoặc xoài với số lượng như sau: 34 quả, 39 quả, 40 quả, 41 quả, 42 quả, 46 quả. Sau khi bán một giỏ xoài thì số lượng cam còn lại gấp 4 lần số xoài còn lại. Hãy cho biết giỏ nào đựng cam, giỏ nào đựng xoài.

**ĐỀ SỐ 4:****A. TRẮC NGHIỆM:** Chọn chữ cái đứng trước câu trả lời đúng:**Câu 1:** Kết quả phân tích số 150 ra thừa số nguyên tố là:

A.  $2.3.25$

B.  $6.5^2$

C.  $15.2.5$

D.  $2.3.5^2$

**Câu 2:** Ước chung lớn nhất của 36 và 72 là:

A. 12

B. 36

C. 24

D. 72

**Câu 3:** Số tự nhiên  $x$  nhỏ nhất khác 0 thỏa mãn  $x : 18; x : 24; x : 32$  là :

A. 248

B. 288

C. 72

D. 216

**Câu 4:** Bội chung nhỏ nhất của hai số là 45. Một trong hai số đó là 5. Số còn lại là:

A. 15

B. 30

C. 90

D. 9

**Câu 5:** Khẳng định nào sau đây là đúng?

A. Số 0 vừa là số nguyên âm, vừa là số nguyên dương.

B. Tổng hai số nguyên cùng dấu là số nguyên dương.

C. Tổng hai số nguyên khác dấu là số nguyên âm.

D. Tập hợp số nguyên bao gồm số nguyên âm, số nguyên dương và số 0.

**Câu 6:** Sắp xếp các số  $-4; 3; -6; -7; 14; 0$  theo thứ tự tăng dần ta được :

A.  $-7; -6; -4; 0; 3; 14.$

B.  $-4; -6; -7; 0; 3; 14$

C.  $14; 3; 0; -4; -6; -7.$

D.  $-6; -7; -4; 0; 3; 14$

*Chúc các em học sinh trường THCS Gia Thụy ôn tập và làm bài thật tốt!*

**Câu 7:** Hình thang cân có diện tích bằng  $50\text{cm}^2$  và có độ dài đường cao là 5cm. Tổng độ dài hai cạnh đáy của hình thang cân là:

- A. 5cm                      B. 10cm                      C. 15cm                      D. 20cm

**Câu 8:** Trong các phát biểu dưới đây, phát biểu nào là đúng?

- A. Tam giác đều MNP là hình có tâm đối xứng.  
 B. Hình bình hành MNPQ luôn nhận MP làm trục đối xứng.  
 C. Hình bình hành luôn có 4 trục đối xứng.  
 D. Hình thang cân luôn có trục đối xứng.

### B. TỰ LUẬN

**Bài 1:** Thực hiện phép tính ( hợp lý nếu có thể)

- a)  $4 \cdot 5^2 - 48 : 4^2$                                               c)  $49 - (-54) - 23$   
 d)  $29.121 - 87.29 + 34.71$                                               d)  $100 - [196 - (2^3 \cdot 15 - 2^3 \cdot 5)]$

**Bài 2:** Tìm x biết:

- a)  $48 - (2x - 3) = 31$                                               e)  $3^x \cdot 9 - 17 = 64$   
 b)  $27 + 3(x - 1) = 6^7 : 6^5$                                               d)  $14 - (x + 5)^2 = 10$

**Bài 3:** Tại một ga tàu hỏa, cứ 25 phút lại có một chuyến tàu đi Hải Dương, cứ 60 phút lại có chuyến tàu đi Vinh, cứ 150 phút lại có chuyến tàu đi Đà Nẵng. Lúc 7h sáng, có 3 chuyến tàu đi các tỉnh trên cùng xuất phát một lúc. Hỏi sau ít nhất bao nhiêu phút thì lại có 3 chuyến tàu đi các tỉnh trên cùng xuất phát? Lúc đó là mấy giờ?

**Bài 4:** Hình bình hành MNPQ có chu vi 40cm, biết độ dài cạnh MN là 8cm. Tính độ dài cạnh NP của hình bình hành đó.

**Bài 5:**

- 1) Một đơn vị bộ đội khi xếp hàng 10; 12 hoặc 15 đều thừa ra 5 người, biết số người của đơn vị trong khoảng từ 320 đến 400 người. Tính số người của đơn vị đó.  
 2) Cho  $S = 1 + 5 + 5^2 + 5^3 + \dots + 5^{20}$ . Tìm số tự nhiên n thỏa mãn:  $4S + 1 = 5^n$

### ĐỀ SỐ 5:

**A. TRẮC NGHIỆM:** Chọn chữ cái đứng trước câu trả lời đúng:

**Câu 1:** Chọn câu đúng :

- A.  $10\,000 = 10^3$                       B.  $1\,020^0 = 0$                       C.  $x \cdot x^7 = x^7$                       D.  $12^7 : 12^4 = 12^3$

**Câu 2:** Cho ƯCLN(a, b) = 80. Số nào sau đây là ước chung của a và b ?

- A. 20                      B. 160                      C. 30                      D. 50

**Câu 3:** Số tự nhiên x nhỏ nhất khác 0 thỏa mãn  $x : 18; x : 24; x : 32$  là :

- A. 248                      B. 288                      C. 72                      D. 216

**Câu 4:** Tập hợp số nguyên được kí hiệu là:

- A. N                      B.  $N^*$                       C. Z                      D.  $Z^*$

*Chúc các em học sinh trường THCS Gia Thụy ôn tập và làm bài thật tốt!*



**Câu 5:** Kết quả so sánh  $(-15) + (-5)$  và  $36 + (-16)$  là:

- A.  $(-15) + (-5) < 36 + (-16)$       B.  $(-15) + (-5) = 36 + (-16)$   
 C.  $(-15) + (-5) > 36 + (-16)$       D.  $(-15) + (-5) \geq 36 + (-16)$

**Câu 6:** Tổng các số nguyên  $x$  thỏa mãn:  $-5 < x \leq 5$  là:

- A. 0      B. 5      C. -4      D. Kết quả khác.

**Câu 7:** Một hình bình hành có độ dài đáy là 14cm và chiều cao tương ứng là 8cm. Diện tích của hình bình hành đó là:

- A.  $22\text{cm}^2$       B.  $44\text{cm}^2$       C.  $56\text{cm}^2$       D.  $112\text{cm}^2$

**Câu 8:** Hình nào sau đây không có trục đối xứng?

- A. Hình vuông      B. Hình chữ nhật      C. Hình bình hành      D. Tam giác đều

## B. TỰ LUẬN

**Bài 1:** Thực hiện phép tính (hợp lý nếu có thể)

- a)  $2^3 \cdot 2 + 3^5 : 3^2$       c)  $167 + (-252) + 52$   
 b)  $118 + 107 - (118 - 93)$       d)  $100 - [196 - (2^3 \cdot 15 - 2^3 \cdot 5)]$

**Bài 2:** Tìm  $x$  biết:

- a)  $156 - (x + 61) = 82$       c)  $7x - 4x = 6^{17} : 6^{15}$   
 b)  $23 + 3x = 5^3$       d)  $8 - 7x = -713$

**Bài 3:** Chị Hòa có một số bông sen. Nếu chị bó thành các bó gồm 3 bông; 5 bông hay 7 bông thì vừa đủ. Biết số bông sen trong khoảng từ 200 đến 300 bông. Hỏi chị Hòa có bao nhiêu bông sen?

**Bài 4:**

Thửa vườn của bác Lan bao gồm một hình bình hành và một hình thang cân, có dạng như hình vẽ:

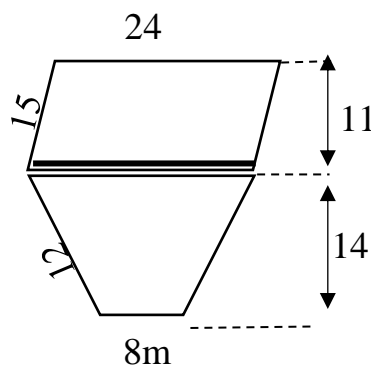

a) Bác Lan muốn dựng hàng rào xung quanh thửa vườn, hỏi hàng rào dài bao nhiêu mét?

b) Biết năng suất của mỗi vụ thu hoạch rau là  $2\text{kg}/\text{m}^2$ . Hỏi mỗi vụ bác Lan thu được bao nhiêu kg rau?

**Bài 5:**

1) Cho  $S = 1 + 5 + 5^2 + 5^3 + \dots + 5^{20}$ .

Tìm số tự nhiên  $n$  thỏa mãn:  $4S + 1 = 5^n$

2) Tìm số tự nhiên  $n$  sao cho  $4n + 3$  chia hết cho  $2n + 1$ .

----- Chúc con ôn tập tốt! -----

**Chúc các em học sinh trường THCS Gia Thụy ôn tập và làm bài thật tốt!**

TRƯỜNG THCS GIA THUY  
TỔ XÃ HỘI

ĐỀ CƯƠNG ÔN TẬP KIỂM TRA HỌC KÌ I  
Môn: Ngữ văn – Khối 6  
Năm học: 2024 – 2025

**I. NỘI DUNG ÔN TẬP:**

**1. Phần văn bản:**

- Truyện ngắn, kí
- Thơ lục bát

**\* Yêu cầu chung:**

- Nêu được kiến thức cơ bản: thể loại, phương thức biểu đạt, ngôi kể....
- Cảm thụ một số chi tiết, hình ảnh thơ hay và đặc sắc.

**2. Phần Tiếng Việt:**

- Mở rộng thành phần chính của câu bằng cụm từ
- Cụm từ
- Từ đồng âm, từ đa nghĩa
- Các biện pháp tu từ: so sánh, nhân hoá, ẩn dụ, điệp ngữ, hoán dụ.

**\* Yêu cầu chung:**

- Nắm được kiến thức các đơn vị tiếng Việt
- Nhận biết và nêu được tác dụng của các biện pháp tu từ.

**3. Phần Tập làm văn:**

- Viết đoạn văn ghi lại cảm xúc sau khi đọc một bài thơ bốn chữ hoặc năm chữ.
- Trình bày ý kiến về một vấn đề trong đời sống

**\* Yêu cầu chung:**

- Nắm được dạng bài và có kĩ năng làm bài.
- Vận dụng các kĩ năng để viết đoạn văn.

**II. MỘT SỐ DẠNG BÀI TẬP:**

**DẠNG 1.**

**Bài tập 1. Đọc đoạn trích sau và trả lời các câu hỏi:**

*Tôi đi học dưới đồng bằng. Còn bố tôi, từ núi đồi hiểm trở, ông luôn dõi theo tôi.*

*Bao giờ cũng vậy, ông mặc chiếc áo kẻ ô phẳng phiu nhất, xuống núi vào cuối mỗi tuần. Ông rẽ vào bưu điện để nhận những lá thư tôi gửi. Lặng lẽ, ông vụng về mở nó ra. Ông xem từng con chữ, lấy tay chạm vào nó, rồi ép vào khuôn mặt đầy râu của ông. Rồi lặng lẽ như lúc mở ra, ông xếp nó lại, nhét vào bao thư. Ông ngồi trầm ngâm một lúc, khẽ mỉm cười rồi đi về núi.*

*Về đến nhà, ông nói với mẹ tôi: “Con mình vừa gửi thư về”. Mẹ tôi hỏi: “Thư đâu?”. Ông trao thư cho bà. Bà lại cẩn thận mở nó ra, khen: “Ôi, con mình viết chữ đẹp quá! Những chữ tròn, thật tròn, những cái móc thật bén. Chỉ tiếc là không biết nó viết gì. Sao ông không nhờ ai đó ở bưu điện đọc giùm?”. Ông nói: “Nó là con tôi, nó viết gì tôi biết cả.”. Rồi ông lấy lại thư, xếp vào trong tủ cùng những lá thư trước, những lá thư được bóc ra nhìn ngắm, chạm mặt rồi cất vào, không thiếu một lá, ngay cả những lá thư đầu tiên nét chữ còn non nớt.*

*Hôm nay là ngày đầu tiên tôi bước chân vào trường đại học. Một ngày ngày khai trường đầu tiên không có bố. Bố tôi đã mất. Nhưng tôi biết bố sẽ đi cùng tôi trên những con đường mà tôi sẽ đi, suốt cả hành trình cuộc đời.*

(Theo Nguyễn Ngọc Thuần)

1. Xác định phương thức biểu đạt chính và ngôi kể của truyện ?

2. Trong văn bản, hình ảnh người bố hiện ra như thế nào?

3. Nhận xét cấu tạo của CN và VN trong câu văn sau: “Nhưng tôi biết bố sẽ đi

**Chúc các em học sinh trường THCS Gia Thuy ôn tập và làm bài thật tốt!**

cùng tôi trên những con đường mà tôi sẽ đi, suốt cả hành trình cuộc đời.”

4. Từ nội dung văn bản ở phần đọc hiểu trên, em hãy viết một đoạn văn (khoảng 100 chữ), nêu cảm nhận của em về hình ảnh người bố và tình cảm của nhân vật tôi đối với bố.

5. Qua đoạn trích trên hãy nêu vai trò của gia đình trong cuộc đời mỗi con người.

**DẠNG 2.** Viết đoạn văn khoảng 12 câu thể hiện cảm xúc về bài thơ lục bát

## I. CONTENTS

**1. Phonetics:** sounds /ɑ:/, /ʌ/, /s/, /z/, /b/, /p/, /i:/, /ɪ/, /t/, /d/, /s/, /ʃ/

**2. Vocabulary:** related to the topics: my new school, my house, my friends, my neighbourhood, natural wonder of Viet Nam, our Tet holiday.

### 3. Grammar

**a. tenses:** the present simple, the present continuous

#### b. structures:

- adverbs of frequency
- possessive case
- prepositions of place
- comparative adjectives
- quantifiers: a/an/some/any/(a) little/ (a) few/many/much; How much/How many
- modal verbs: must/ mustn't
- should/shouldn't

## II. EXERCISES

### WRITTEN TEST

#### A. Listening

*Listen and choose the best answer to complete the sentences*

#### B. Pronunciation

*Mark the letter A, B, C or D on your answer sheet to indicate the word which has underlined part is pronounced differently.*

*Mark the letter A, B, C, or D on your answer sheet to indicate the word that differs from the other three in the position of primary stress in each of the following*

#### C. Vocabulary and Grammar

*Mark the letter A, B, C or D on your answer sheet to indicate the correct answer to each of the following questions*

#### D. WRITING

- Rearrange sentences to complete a text and complete it with a suitable sentence
- Choose the best answer to complete the passage
- Choose the sentence that is closest in meaning
- Choose the correct sentence that is made from given cues

#### E. READING

- Read the sign, notice and circle the correct answer
- Read the text and circle the correct answer
- Gap filling with sentences/clauses

#### E. SPEAKING

##### Topic 1: Talk about your new school

- name of new school
- the things it has
- the numbers of teachers and students
- the reason(s) you like it

##### Topic 2: Talk about your house,

- kind of house
- location

*Chúc các em học sinh trường THCS Gia Thụy ôn tập và làm bài thật tốt!*

- the rooms it has
- appliances
- roomyou like best and why.

**Topic 3: Talk about your friend.**

- name of your
- appearance
- chracterss
- reason(s) you like her/him.

**Topic 4: Talk about your neighbourhood**

- location
- surroundings
- appliances
- your feeling

**PRACTICE FIRST TERM TEST 1**

*Mark the letter A, B, C, or D on your answer sheet to indicate the word whose underlined part differs from the other three in pronunciation in each of the following questions.*

**Question 1:** A. confidant      B. compass      C. brother      D. loving

**Question 2:** A. suburb      B. sink      C. sure      D. rocks

*Mark the letter A, B, C, or D on your answer sheet to indicate the word that differs from the other three in the position of primary stress in each of the following questions.*

**Question 3:** A. amaze      B. behave      C. police      D. firework

**Question 4:** A. neighborhood      B. interesting      C. celebrate      D.

remember

*Mark the letter A, B, C, or D on your answer sheet to indicate the correct answer to each of the following questions.*

**Question 5.** I love my neighbourhood because it is \_\_\_\_\_. There are not many cars.

A. peaceful      B. crowded      C. expensive      D. inconvenient

**Question 6.** Staying in a hotel is often \_\_\_\_\_ than in a guest house.

A. more good      B. more better      C. better      D. best

**Question 7.** Bring some \_\_\_\_\_ in case you have a headache.

A. backpacks      B. maps      C. compass      D. painkillers

**Question 8.** Hurry up! We only have \_\_\_\_\_ time before the train leaves.

A. many      B. a few      C. much      D. a little

**Question 9.** Mai doesn't feel well. She's got a stomachache. She \_\_\_\_\_ go to see the doctor.

A. have to      B. should      C. shouldn't      D. mustn't

**Question 10.** I need \_\_\_\_\_ eggs for the cake.

A. some      B. an      C. any      D. a little

**Question 11.** Hannah is finding the way to the cinema.

Hannah: "Excuse me. Could you tell us the way to the cinema?"

Mike: "\_\_\_\_\_."

A. Don't do that.      B. I'm sorry I don't like films.  
C. Sure. Go straight ahead. Then turn right.      D. I have a class.

*Chúc các em học sinh trường THCS Gia Thụy ôn tập và làm bài thật tốt!*



- Question 19.** A. look for it  
C. look after it  
B. look it after  
D. look it for
- Question 20.** A. much friendly as  
C. much friendlier than  
B. more friendly than  
D. friendlier as
- Question 21.** A. on  
B. in  
C. at  
D. of
- Question 22.** A. what everyone is doing  
C. what is everyone doing  
B. what everyone are doing  
D. what are everyone doing
- Question 23.** A. Although  
B. However  
C. Despite  
D. Therefore
- Question 24.** A. to live  
B. to living  
C. live  
D. living

*Mark the letter A, B, C, or D on your answer sheet to indicate the sentence that is closest in meaning to the original sentence in each of the following questions.*

**Question 25:** Life in the city is more interesting than life in the country.

- A. Life in the country is boring than life in the city.  
B. Life in the country is more boring than life in the city.  
C. Life in the country is most boring than life in the city.  
D. Life in the country is more boring than life the city.

**Question 26:** It is necessary for us to review the lessons for the test.

- A. We must review the lessons for the test.  
B. We must not review the lessons for the test.  
C. We should not review the lessons for the test.  
D. We can not review the lessons for the test.

*Mark the letter A, B, C, or D on your answer sheet to indicate the sentence that is made from the given cues in each of the following questions.*

**Question 27:** I /draw/a picture / of/ my/ best friend/ at present.

- A. I am drawing a picture of my best friend at present.  
B. I am drawing picture of my best friend at present.  
C. I am at present drawing a picture of my best friend.  
D. I am drawing my best friend a picture at present.

**Question 28:** My uncle/ live/ countryside/ family.

- A. My uncle lives in the countryside family.  
B. My uncle living in the countryside with family.  
C. My uncle lives in the countryside with his family.  
D. My uncle lives in the countryside to family.

*Read the following sign or notice and mark the letter A, B, C, or D on your answer sheet to indicate the correct answer to each of the following questions.*

**Question 29.** What does the sign say?



- A. You must be careful with drunk drivers.  
B. You mustn't drive here.  
C. You mustn't drink here.  
D. You mustn't drive after drinking.

*Chúc các em học sinh trường THCS Gia Thụy ôn tập và làm bài thật tốt!*

**Question 30. What does the notice say?**

- A. All visitors must go to the Reception first.
- B. There isn't a Reception here.
- C. Students have to visit the Reception every day.
- D. We are building a Reception.

**Read the passage and mark the letter A, B, C or D on your answer sheet to indicate the correct answer to each of the questions below.**

My name is Nick. My neighbourhood is not in the city. It's in the suburbs. It is very **peaceful** and quiet. It is a new neighbourhood, and there are a lot of big houses and some apartment buildings. There are a lot of big trees and there aren't many cars so the streets are very **clean**.

There's a park in my neighbourhood, which has a small playground for children, I like to play baseball there with my friends after school.

There aren't any restaurants, bars or cinemas on my road. But, if you go to Main Street, you can find a lot of things to do.

I like my neighbourhood because it is very safe. There is no crime, and all of my neighbours take care of each other. I think I am lucky to live in my neighbourhood.

**Question 31.** What is the main idea of the reading passage?

- A. Nick and his family
- B. Nick's neighbourhood
- C. The reasons why Nick loves his neighbourhood
- D. Nick lives in the suburbs.

**Question 32.** What is his neighbourhood like?

- A. peaceful and quiet
- B. old and noisy
- C. small and noisy
- D. peaceful and old

**Question 33.** The word **peaceful** in the text is CLOSEST in meaning to \_\_\_\_\_.

- A. quiet
- B. noisy
- C. violent
- D. lively

**Question 34.** Where does Nick like to play baseball?

- A. in a large playground
- B. on the streets
- C. in a small playground
- D. around his school

**Question 35.** The word **clean** in the text is OPPOSITE in meaning to \_\_\_\_\_.

- A. bright
- B. fresh
- C. polluted
- D. quiet

**Question 36.** According to the passage, what is NOT true about Nick's neighbourhood?

- A. His neighbourhood is in the suburbs.
- B. There is no crime, so his neighbourhood is unsafe.
- C. There aren't any restaurants, bars or cinemas on the road.
- D. There aren't many cars and there are a lot of big trees.

**Four phrases/ sentences have been removed from the text below. For each question, mark the letter A, B, C or D on your answer sheet to indicate the correct option that best fits each of the numbered blanks.**

My friend, Linh, is a really nice person. She has big eyes and short hair. She is very friendly and always smiles. (37)\_\_\_\_\_. She loves taking photos in her free time. Linh is also hardworking and studies a lot. She is funny and (38)\_\_\_\_\_. She is creative and (39)\_\_\_\_\_. She is kind and always helps others.(40)\_\_\_\_\_. I am lucky to have her as a friend.

**Chúc các em học sinh trường THCS Gia Thụy ôn tập và làm bài thật tốt!**



- A. Every Sunday, she helps me with my homework  
 B. always makes me laugh  
 C. Therefore, she has a lot of friends at school  
 D. loves to draw and paint

Question 37. \_\_\_\_\_ Question 38. \_\_\_\_\_ Question 39. \_\_\_\_\_ Question 40. \_\_\_\_\_

### PRACTICE FIRST TERM TEST 2

*Mark the letter A, B, C or D on your answer sheet to indicate the word whose underlined part differs from the other three in pronunciation in each of the following questions.*

- Question 1. A. leave                      B. break                      C. repeat                      D. peaceful  
 Question 2. A. delicious                      B. city                      C. office                      D. nice

*Mark the letter A, B, C or D on your answer sheet to indicate the word that differs from the other three in the position of primary stress in each of the following questions.*

- Question 3. A. plaster                      B. backpack                      C. compass                      D. balloon  
 Question 4. A. neighborhood                      B. relative                      C. occasion                      D. decorate

*Mark the letter A, B, C, or D on your answer sheet to indicate the correct answer to each of the following questions.*

Question 5. I love my neighbour hood because it is \_\_\_\_\_. There are not many cars.  
 A. crowded                      B. expensive                      C. noisy                      D. peaceful

Question 6. The first one to step in the house in the New Year is \_\_\_\_\_.  
 A. first-footer                      B. firework                      C. rubbish                      D. feather

Question 7. You \_\_\_\_\_ speak during the exam. It's forbidden.  
 A. must                      B. mustn't                      C. should                      D. shouldn't

Question 8. There is \_\_\_\_\_ money in the pocket.  
 A. any                      B. a                      C. some                      D. a few

Question 9. Hoa and Mai are discussing about the plan at the weekend.

- Hoa: "\_\_\_\_\_"

- Mai: "Great idea!"

- A. Let's going to the cinema.                      B. How on going to the cinema?  
 C. Why do you go to the cinema?                      D. What about going to the cinema?

Question 10. Kim is very \_\_\_\_\_. She pays attention to what she does.  
 A. care                      B. careful                      C. careless                      D. carefully

Question 11. Bring some \_\_\_\_\_ in case you have a headache or so.  
 A. compass                      B. map                      C. painkillers                      D. backpack

Question 12. Travelling by cars is \_\_\_\_\_ than travelling by motorbikes.  
 A. more safer                      B. safer                      C. more safe                      D. much safe

*Read the following instructions and mark the letter A, B, C, or D on your answer sheet to indicate the correct option that best fits each of the numbered blanks.*

#### HOW TO DECORATE YOUR HOUSE

1. (13)\_\_\_\_\_ the wall with colors you like.
2. Open the curtains to let (14)\_\_\_\_\_ sun in.
3. Buy some plants to make your house (15)\_\_\_\_\_.
4. Hang pictures (16)\_\_\_\_\_ the walls to make your room look nice.
5. Display things that show your hobbies.

*Chúc các em học sinh trường THCS Gia Thụy ôn tập và làm bài thật tốt!*

- Question 13. A. Painting                      B. Paint                      C. Write                      D. Writing  
 Question 14. A. a                              B. the                              C. an                              D. no article  
 Question 15. A. healthy                      B. delicious                      C. fresh                      D. dark  
 Question 16. A. on                              B. in                              C. under                      D. next to

*Mark the letter A, B, C, or D on your answer sheet to indicate the correct answer to each of the following questions from 17 to 18.*

**Question 17: Put the sentences (a-c) in the correct order, then fill in the blank to make a logical text.**

I'm excited about our picnic this weekend. We need to make sure that we have everything ready. \_\_\_\_\_

- a. Secondly, we should bring enough food and water for everyone to enjoy.  
 b. Finally, don't forget to check the weather so that we can dress appropriately.  
 c. Firstly, we must prepare a mat to sit on and some games to play together.

A. a - c - b                      B. b - a - c                      C. c - a - b                      D. c - b - a

**Question 18: Choose the sentence that can end the text (in Question 17) most appropriately.**

- A. It's important to have a list of things to pack.  
 B. I hope our picnic will be a lot of fun.  
 C. The food should be easy to eat and carry.  
 D. Picnics are a great way to spend time alone.

*Mark the letter A, B, C or D on your answer sheet to indicate the correct option that best fits each of the numbered blank.*

We all live in a neighborhood, which is very important because it affects how we live and feel. I live in a (19) \_\_\_\_\_ neighborhood with everything we need. It's a nice place with (20) \_\_\_\_\_ helpful places. We have a lovely park nearby, which is the main attraction. The park is well-kept and has lots of trees, benches, and a playground, (21) \_\_\_\_\_ for families to enjoy. There is also a grocery store close by, (22) \_\_\_\_\_ residents can shop for anything they need. We have a bus stop nearby so that it is (23) \_\_\_\_\_ for people to travel than in the past. In the evenings, the park becomes a gathering place for all my neighbors (24) \_\_\_\_\_ and for kids to play. There is good air and we enjoy the evenings while we are in this park.

Question 19. A. boring                      B. wonderful                      C. noisy                      D. difficult

Question 20. A. many                      B. much                      C. an                      D. any

Question 21. A. making it perfect                      B. it making perfect  
                     C. perfect making it                      D. making perfect it

Question 22. A. but                      B. because                      C. and                      D. so

Question 23. A. much easy                      B. more easier                      C. more easy                      D. easier

Question 24. A. chating                      B. chat                      C. to chat                      D. chatting

*Mark the letter A, B, C or D on your answer sheet to indicate the sentence that is closest in meaning to the original sentence in each of the following questions.*

**Question 25. The teacher doesn't allow us to copy the other teams' work.**

- A. We should not allow teacher to copy the other teams' work.  
 B. We should copy the other teams' work.  
 C. We mustn't copy teacher's work.  
 D. We mustn't copy the other teams' work.

*Chúc các em học sinh trường THCS Gia Thụy ôn tập và làm bài thật tốt!*

**Question 26. I will receive a letter from my brother in Vancouver.**

- A. My brother in Vancouver will send a letter to me.
- B. I will send a letter to my brother in Vancouver.
- C. A letter will receive me in Vancouver.
- D. My brother in Vancouver will send to me a letter.

**Mark the letter A, B, C, or D on your answer sheet to indicate the sentence that is made from the given cues in each of the following questions.**

**Question 27. Ho Chi Minh City/ be/ usually/ much/ crowded / Vung Tau /.**

- A. Ho Chi Minh City usually is much more crowded than Vung Tau.
- B. Ho Chi Minh City is usually much crowded more than Vung Tau.
- C. Ho Chi Minh City is usually much more crowded than Vung Tau.
- D. Ho Chi Minh City is usually more much crowded than Vung Tau.

**Question 28. There/ compass/ sleeping bag/ and/ some plasters/ in/ their backpack.**

- A. There is a compass, a sleeping bag, and some plasters in their backpack.
- B. There are a compass, a sleeping bag, and some plasters in their backpack.
- C. There is compass, a sleeping bag, and some plasters in their backpack.
- D. There are compass, sleeping bag, and some plasters in their backpack.

**Question 30: What does the sign say ?**



- A. Turn right
- B. Turn left
- C. Turn around
- D. Go straight

**Question 29. What does the notice say?**

<b>LIBRARY HOURS</b>
<b>OPEN</b>
9:00 A.M. TILL 5:30 P.M. WEEKDAYS
9:00 A.M. TILL 1:00 P.M. SATURDAY

- A. The library closes after 1 o'clock on Saturday afternoon
- B. The library is not open at noon.
- C. People cannot come to the library on the weekends.
- D. People can come to the library from 9 a.m. to 5.30 p.m. every day.

**Read the passage and mark the letter A, B, C or D on your answer sheet to indicate the correct answer to each of the questions below.**

When people talk about Nha Trang, the biggest city in Khanh Hoa Province, they often think of a tropical paradise. Nha Trang is a **famous** seaside resort. It has a long coastline with beautiful white sandy beaches.

In the morning and afternoon, tourists can take part in various fascinating outdoor activities such as mud bathing, swimming, snorkeling or scuba diving. Snorkeling and scuba diving are both interesting sports, as swimmers may swim underwater and admire the lives at the bottom of the sea. Besides, tourists can also take boat trips to the islands. One of the most enjoyable trips is the trip to Mieu Island, where Tri Nguyen Aquarium was built in 1999. This aquarium is now home to different kinds of colorful fish and even a few sharks.

**Chúc các em học sinh trường THCS Gia Thụy ôn tập và làm bài thật tốt!**

In addition, tourists can spend an evening visiting a fishing village, where they could get a taste of the local seafood. There are crabs, shrimps, lobsters, clams, oysters, and several other kinds of fish - all are fresh and **delicious**.

**Question 31.** The word “**famous**” in the text is OPPOSITE in meaning to \_\_\_\_\_.  
A. unknown      B. well-known      C. popular      D. common

**Question 32.** Which of the following sentences is NOT mentioned in the passage?  
A. Most tourists are interested in snorkeling and scuba diving.  
B. Nha Trang is a nice seaside resort.  
C. The local seafood is fresh and delicious.  
D. Tri Nguyen Aquarium is on an island.

**Question 33.** At Tri Nguyen Aquarium, visitors can enjoy \_\_\_\_\_.  
A. watching sharks and various kinds of colorful fish  
B. a taste of the local seafood  
C. feeding the fish  
D. watching a few sharks only

**Question 34.** At a fishing village, tourists can \_\_\_\_\_.  
A. choose crabs, shrimps      B. get a taste of the local seafood  
C. enjoy fishing      D. catch the fish and cook them

**Question 35.** The word “**delicious**” in the text is CLOSEST in meaning to \_\_\_\_\_.  
A. creative      B. terrible      C. simple      D. tasty

**Question 36.** What is the main idea of the passage?  
A. Nha Trang is known for its fishing villages and seafood.  
B. Nha Trang offers a variety of activities and attractions for tourists.  
C. Nha Trang is famous for its historical sites and temples.  
D. The aquarium in Nha Trang is the main attraction for tourists.

----The end----

## I. NỘI DUNG ÔN TẬP

Bài 8: Một số vật liệu, nhiên liệu và nguyên liệu thông dụng

Bài 9: Một số lương thực - thực phẩm thông dụng

Bài 10: Hỗn hợp, chất tinh khiết, dung dịch

Bài 11: Tách chất ra khỏi hỗn hợp

Bài 12: Tế bào – Đơn vị cơ sở của sự sống

Bài 13: Từ tế bào đến cơ thể

## II. MỘT SỐ DẠNG BÀI TẬP (CÂU HỎI) THAM KHẢO

### A. TRẮC NGHIỆM

HS ôn các bài tập trắc nghiệm trong sách bài tập KHTN 6 từ bài 8 đến bài 13 và làm một số bài tập minh họa sau:

**Dạng 1: Câu trắc nghiệm nhiều phương án lựa chọn: Mỗi câu hỏi học sinh chỉ chọn 1 phương án.**

**Câu 1:** Cây trồng nào là cây lương thực?

- A. Cây nhãn.                      B. Cây cải bắp.                      C. Mía.                                      D. Lúa gạo.

**Câu 2:** Thực phẩm nào chứa nhiều protein (chất đạm) nhất?

- A. Thịt lợn.                      B. Gạo.                                      C. Rau xanh.                              D. Ngô.

**Câu 3:** Vật thể nào có cấu tạo từ tế bào?

- A. Xe máy.                      B. Cây phượng.                      C. Cây cầu.                                      D. Ngôi nhà.

**Câu 4:** Sinh vật nào **KHÔNG** phải là sinh vật đơn bào?

- A. Trùng giày.                      B. Con cá.                                      C. Vi khuẩn.                                      D. Trùng roi xanh.

**Câu 5:** Cấp độ tổ chức cơ thể nào là lớn nhất?

- A. Tế bào.                                      B. Cơ quan.                                      C. Hệ cơ quan.                                      D. Mô.

**Câu 6:** Từ một tế bào sau ba lần phân chia tạo ra số tế bào con là

- A. 4.                                              B. 6.                                              C. 8.                                              D. 12.

**Câu 7:** Thành phần nào chỉ có ở tế bào thực vật mà **KHÔNG CÓ** ở tế bào động vật?

- A. Nhân.                                      B. Thành tế bào.                                      C. Màng tế bào.                                      D. Tế bào chất.

**Câu 8:** Đặc điểm nào chỉ có ở tế bào nhân thực mà **KHÔNG CÓ** ở tế bào nhân sơ?

- A. Nhân có màng bao bọc.                                      C. Chứa vật chất di truyền.  
B. Có màng tế bào.                                      D. Có tế bào chất.

**Câu 9:** Phổi là một cơ quan thuộc hệ cơ quan nào của cơ thể người?

- A. Hệ thần kinh.                      B. Hệ tiêu hóa.                                      C. Hệ tuần hoàn.                                      D. Hệ hô hấp.

**Câu 10:** Việc làm nào **không phải** cách bảo quản lương thực – thực phẩm đúng?

- A. Để cá đã làm sạch ngoài trời tiết nóng ẩm trong thời gian dài.  
B. Cắt thịt chưa sử dụng vào ngăn đá của tủ lạnh.  
C. Sấy khô cá loại trái cây  
D. Muối dưa, cà.

**Câu 11:** Trong các vật liệu sau, vật liệu nào dẫn điện tốt?

- A. Thủy tinh.                                      B. Gốm.                                      C. Kim loại.                                      D. Cao su.

*Chúc các em học sinh trường THCS Gia Thuy ôn tập và làm bài thật tốt!*

**Câu 12.** Tính chất nào là tính chất chung của nhiên liệu?

- A. Nhẹ hơn nước.                      B. Tan trong nước.      C. Cháy được.                      D. Là chất rắn.

**Câu 13.** Khi dùng gỗ để sản xuất giấy thì người ta sẽ gọi gỗ là

- A. vật liệu.                      B. nguyên liệu.                      C. nhiên liệu.                      D. phế liệu.

**Câu 14.** Sản phẩm nào dưới đây chứa nhiều tinh bột?

- A. Gạo.                      B. Trứng.                      C. Rau xanh.                      D. Dầu ăn.

**Câu 15.** Trong các hỗn hợp dưới đây, hỗn hợp nào là hỗn hợp **không** đồng nhất?

- A. Hỗn hợp nước muối.                      B. Hỗn hợp nước đường.  
C. Hỗn hợp nước và rượu.                      D. Hỗn hợp dầu ăn và nước.

**Câu 16.** Chất rắn nào **không** tan trong nước?

- A. Muối ăn.                      B. Đường.                      C. Đá vôi.                      D. Viên C sủi.

**Câu 17.** Tách muối ăn ra khỏi hỗn hợp nước muối bằng phương pháp nào dưới đây?

- A. Lọc.                      B. Chiết.                      C. Cô cạn.                      D. Dùng nam châm.

**Dạng 2: Câu trắc nghiệm đúng, sai. Trong mỗi ý a, b, c, d học sinh chọn đúng hoặc sai.**

- Cơ quan là đơn vị cấu trúc của sự sống.
- Từ một tế bào sau mỗi lần phân chia tạo ra bốn tế bào mới gọi là sự phân bào.
- Tế bào được cấu tạo từ ba thành phần chính là màng tế bào, tế bào chất và nhân hoặc vùng nhân.
- Sự lớn lên và phân chia của tế bào giúp cơ thể lớn lên và thay thế các tế bào bị tổn thương hay chết.

**Dạng 3: Câu trắc nghiệm trả lời ngắn.**

- Cho các chất sau: nhựa, gốm, thủy tinh, than, xăng dầu, quặng bauxite, quặng apatite, đá vôi. Trong các chất trên có bao nhiêu chất là vật liệu?
- Trong những năm tới, rất có thể bạn sẽ thường xuyên thấy những chiếc ô tô chạy bằng nhiên liệu pha ethanol. Thông thường, ethanol được sản xuất từ quá trình lên men của ngũ cốc như ngô. Đây là một trong những nguồn nhiên liệu sạch và sản sinh khí nhà kính thấp hơn so với các loại khác. Ethanol được đưa vào xe sau khi đã pha trộn với xăng tùy theo từng nồng độ khác nhau. Nhiều quốc gia hiện nay đang sử dụng E85 với tỉ lệ pha trộn 85% ethanol và 15% xăng về thể tích. Hỏi trong 1 lít E85 có bao nhiêu lít ethanol?
- Cho các hỗn hợp sau: nước muối sinh lí, sữa socola, nước sốt mayonnaise, kem chống nắng, nước cam, dầu giấm. Trong các hỗn hợp trên có bao nhiêu hỗn hợp là nhũ tương?
- Trong nước biển có hòa tan nhiều muối, trung bình cứ 100g nước biển có 3,5 g muối ăn. Hỏi từ 1 tấn nước biển sẽ thu được bao nhiêu kg muối ăn?

**B. TỰ LUẬN**

**Câu 1.**

- Em hãy lấy 3 ví dụ về lương thực và thực phẩm. Trình bày vai trò của lương thực, thực phẩm đối với con người.
- Lương thực – thực phẩm tươi sống dễ bị hỏng, đặc biệt trong môi trường nóng ẩm. Hãy nêu cách bảo quản các lương thực – thực phẩm sau: gạo, thịt, trứng, cá, rau, trái cây.

***Chúc các em học sinh trường THCS Gia Thụy ôn tập và làm bài thật tốt!***

**Câu 2.** Lập bảng so sánh sự giống nhau và khác nhau giữa tế bào nhân sơ và tế bào nhân thực, giữa tế bào động vật và tế bào thực vật.

**Câu 3.**

- a. Trình bày khái niệm: mô, cơ quan, hệ cơ quan, cơ thể.
- b. Sắp xếp các cấu trúc dưới đây vào các cấp độ tương ứng sau: tế bào, mô, cơ quan, hệ cơ quan, cơ thể: dạ dày, mô giậu, hệ chồi, lá, biểu mô ruột, tế bào thịt lá, cây khế, con mèo, neuron thần kinh, hệ tuần hoàn,

**Câu 4.**

- a. Việc sử dụng nhựa có ưu điểm và nhược điểm gì?
- b. Thay màng nhựa bảo quản thực phẩm bằng giấy có phải là một trong các hành động góp phần bảo vệ môi trường tự nhiên hay không? Vì sao.
- c. Nêu một số cách có thể giúp giảm lượng rác thải nhựa.

**Câu 5.**

- a. Chúng ta nên làm gì sau khi sử dụng bếp gas để đảm bảo an toàn?
- b. Tại sao nên để bình gas ở nơi thoáng khí?
- c. Trong trường hợp đang nấu ăn mà vòi dẫn gas bị hở và gas phun ra, cháy mạnh thì ta nên làm thế nào?
- d. Khi đi học về, mở cửa nhà ra mà ngửi thấy mùi gas thì em nên làm gì?

**Câu 6.**

- a. Em hãy đề xuất các bước tiến hành để tách riêng hỗn hợp đường và bột mì.
- b. Cho các dụng cụ sau: 2 ống nghiệm, đồng hồ bấm giờ, cân điện tử, nước và đường. Em hãy thiết kế thí nghiệm chứng minh đường tan nhanh hơn trong nước nóng.

----- HẾT -----

TRƯỜNG THCS GIA THUY  
TỔ XÃ HỘI

ĐỀ CƯƠNG ÔN TẬP KIỂM TRA HỌC KÌ I  
Môn: Lịch sử & Địa lí (Phân môn Lịch sử) – Khối 6  
Năm học: 2024 – 2025

**I. NỘI DUNG ÔN TẬP:**

Bài 1: Lịch sử và cuộc sống.

Bài 2: Dựa vào đâu để biết và phục dựng lại lịch sử.

Bài 3: Thời gian trong lịch sử.

Bài 4: Nguồn gốc loài người.

Bài 5: Xã hội nguyên thủy.

Bài 6: Sự chuyển biến và phân hóa của xã hội nguyên thủy.

Bài 7: Ai Cập và Lưỡng Hà cổ đại.

Bài 8: Ấn Độ cổ đại.

Bài 9: Trung Quốc từ thời cổ đại đến thế kỉ VII.

Bài 10: Hy Lạp và La Mã cổ đại.

**II. MỘT SỐ DẠNG BÀI TẬP (CÂU HỎI) THAM KHẢO:**

**A. Bài tập trắc nghiệm**

**Câu 1:** Người đứng đầu nhà nước Ai Cập là ai?

A. Hoàng đế.

B. En-xi.

C. Tăng lữ.

D. Pha-ra-ông.

**Câu 2:** Hai con sông có tác động đến sự hình thành của nền văn minh Lưỡng Hà là

A. sông Ti-gơ-rơ và Ô-phơ-rát.

B. sông Ấn và sông Hằng.

C. Hoàng Hà và Trường Giang.

D. sông Nin và sông Ti-gơ-rơ.

**Câu 3:** Theo chế độ đẳng cấp Vác-na, xã hội Ấn Độ cổ đại có

A. 1 đẳng cấp.

B. 2 đẳng cấp.

C. 3 đẳng cấp.

D. 4 đẳng cấp.

**Câu 4:** Khoảng giữa thiên niên kỉ II TCN, tộc người nào đã tràn vào miền Bắc Ấn Độ?

A. Người A-ri-a.

B. Người Do Thái.

C. Người Đra-vi-đa.

D. Người Khơ-me.

**Câu 5:** “Tứ đại phát minh” của Trung Quốc bao gồm các thành tựu về kĩ thuật nào sau đây?

A. Thuốc nhuộm, mực in, giấy vẽ, đúc tiền.

B. Giấy, kĩ thuật in, la bàn, thuốc súng.

C. Luyện sắt, đúc đồng, chế tạo súng, giấy.

D. Bản đồ, giấy, đúc tiền, mực in.

**Câu 6:** Chế độ phong kiến ở Trung Quốc được xác lập dưới triều đại

A. nhà Chu.

B. nhà Tần.

C. nhà Nguyên.

D. nhà Thương.

**Câu 7:** Điều kiện tự nhiên của các quốc gia cổ đại Hy Lạp, La Mã tạo thuận lợi cho hoạt động kinh tế nào?

A. chăn nuôi gia súc.

B. nông nghiệp trồng lúa nước.

C. thủ công nghiệp hàng hóa.

D. thủ công nghiệp và thương nghiệp.

**Câu 8:** Các quốc gia cổ đại Hy Lạp và La Mã được hình thành ở đâu?

A. Trên lưu vực các dòng sông lớn.

B. Ở vùng ven biển, trên các bán đảo và đảo.

C. Trên các đồng bằng.

D. Trên các cao nguyên.

**Câu 9:** Công trình kiến trúc tiêu biểu ở La Mã cổ đại là

A. kim tự tháp Gi-za.

B. vườn treo Ba-bi-lon.

C. đấu trường Cô-li-dê.

D. đền Pác-tê-nông.

*Chúc các em học sinh trường THCS Gia Thụy ôn tập và làm bài thật tốt!*



**Câu 10:** Vào năm 221, người thống nhất lãnh thổ Trung Quốc là

- A. Tần Thủy Hoàng.                      B. Lưu Bang.                      C. Tư Mã Viêm.                      D. Lý Uyên.

**Câu 11:** Chữ viết phổ biến ở Ấn Độ cổ đại là

- A. chữ Nôm.                      B. chữ Phạn.                      C. chữ Hán.                      D. chữ hình nêm.

**Câu 12:** Thời cổ đại, cư dân Ai Cập thường viết chữ trên

- A. thẻ tre.                      B. tấm đất sét.                      C. giấy Pa-pi-rút.                      D. mai rùa.

**Câu 13:** Kim loại đầu tiên người Tây Á phát hiện ra là

- A. đồng thau.                      B. đồng đỏ.                      C. sắt.                      D. nhôm.

**Câu 14:** Con người đã phát hiện và dùng kim loại để chế tạo công cụ vào khoảng thời gian nào?

- A. Thiên niên kỉ thứ II TCN.                      B. Thiên niên kỉ thứ III TCN.  
C. Thiên niên kỉ thứ IV TCN.                      D. Thiên niên kỉ thứ V TCN.

**Câu 15:** Quá trình tan rã của xã hội nguyên thủy ở Bắc Bộ Việt Nam đã trải qua những nền văn hóa khảo cổ nào?

- A. Phùng Nguyên, Đông Đậu, Gò Mun.                      B. Đông Sơn, Phùng Nguyên, Bắc Sơn.  
C. Bắc Sơn, Đông Đậu, Gò Mun.                      D. Phùng Nguyên, Đông Đậu, Hòa Bình.

### **B. Bài tập tự luận**

**Câu 1:** Tại sao nói “Ấn Độ là đất nước của các tôn giáo và các bộ sử thi”?

**Câu 2:** Em hãy trình bày chuyển biến về đời sống vật chất và xã hội của người nguyên thủy khi có sự xuất hiện của kim loại ?

**Câu 3:**

a, Em hãy trình bày những thành tựu nổi bật của văn minh Trung Quốc từ thời cổ đại đến thế kỉ VII?

b, Trong những thành tựu của văn minh Trung Quốc cổ đại em ấn tượng với thành tựu nào nhất? Vì sao?

## I. NỘI DUNG ÔN TẬP

- Bài 7: Chuyển động tự quay quanh trục của Trái Đất và hệ quả.
- Bài 8: Chuyển động của Trái Đất quanh Mặt Trời và hệ quả.
- Bài 10: Cấu tạo của Trái Đất. Các mảng kiến tạo
- Bài 11: Quá trình nội sinh và quá trình ngoại sinh. Hiện tượng tạo núi.
- Bài 12: Núi lửa và động đất.
- Bài 13. Các dạng địa hình chính trên Trái Đất. Khoáng sản.

## II. MỘT SỐ CÂU HỎI THAM KHẢO

### A. Trắc nghiệm

Chọn ý đúng nhất trong mỗi câu sau:

**Câu 1.** Những khu vực nào ở trên Trái Đất có ngày hoặc đêm dài suốt 6 tháng?

- A. Hai vòng cực đến hai cực.
- B. Hai cực trên Trái Đất.
- C. Khu vực quanh hai chí tuyến.
- D. Khu vực nằm trên xích đạo.

**Câu 2:** Vào ngày nào trong năm ở hai nửa bán cầu đều nhận được một lượng ánh sáng và nhiệt như nhau?

- A. Ngày 22/6 và ngày 22/12.
- B. Ngày 21/3 và ngày 23/9.
- C. Ngày 21/6 và ngày 23/12.
- D. Ngày 22/3 và ngày 22/9.

**Câu 3.** Ở nước ta, vùng nào từng có hoạt động của núi lửa?

- A. Đông Nam Bộ.
- B. Tây Nguyên.
- C. Bắc Trung Bộ.
- D. Tây Bắc.

**Câu 4.** Ở vĩ tuyến  $66^{\circ}33'$  Bắc và Nam, ngày 22 tháng 6 và ngày 22 tháng 12 có ngày hoặc đêm dài suốt

- A. 24 giờ.
- B. 12 giờ.
- C. 23 giờ.
- D. 15 giờ.

**Câu 5:** Ở Xích đạo có một hiện tượng rất đặc biệt, đó là

- A. 12 tiếng ngày, 12 tiếng đêm ở mọi ngày.
- B. ngày ngắn, đêm dài vào ngày 22 tháng 12.
- C. ngày dài, đêm ngắn vào ngày 22 tháng 6.
- D. ngày, đêm dài ngắn khác nhau theo mùa.

**Câu 6:** Trái Đất được cấu tạo bởi mấy lớp?

- A. 1.
- B. 3.
- C. 2.
- D. 4.

**Câu 7** Lõi (nhân) Trái Đất có nhiệt độ cao nhất là

- A.  $1000^{\circ}\text{C}$ .
- B.  $5000^{\circ}\text{C}$ .
- C.  $7000^{\circ}\text{C}$ .
- D.  $3000^{\circ}\text{C}$ .

**Câu 8.** Khi hai mảng tách xa nhau sẽ xảy ra hiện tượng nào sau đây?

- A. Các dãy núi cao, núi lửa và bão hình thành.
- B. Động đất, núi lửa và lũ lụt xảy ra nhiều nơi.
- C. Bão lũ, mắc ma phun trào diễn ra diện rộng.
- D. Mắc ma trào lên và tạo ra các dãy núi ngầm.

**Câu 9.** Trên Trái Đất có tất cả bao nhiêu mảng kiến tạo lớn?

- A. 9.
- B. 6.
- C. 8.
- D. 7.

**Câu 10.** Sự di chuyển của các địa mảng là nguyên nhân gây ra loại thiên tai nào sau đây?

- A. Bão, dông lốc.
- B. Lũ lụt, hạn hán.
- C. Núi lửa, động đất.
- D. Lũ quét, sạt lở đất.

*Chúc các em học sinh trường THCS Gia Thụy ôn tập và làm bài thật tốt!*

**Câu 11.** Việt Nam nằm trên lục địa nào sau đây?

- A. Bắc Mỹ.                      B. Á - Âu.                      C. Nam Mỹ.                      D. Nam Cực.

**Câu 12.** Nguyên nhân chủ yếu mọi nơi trên Trái Đất đều lần lượt có ngày và đêm kế tiếp nhau là do

- A. ánh sáng Mặt Trời và của các hành tinh chiếu vào.  
 B. Trái Đất hình cầu và vận động tự quay quanh trục.  
 C. các thế lực siêu nhiên và thần linh hỗ trợ tạo nên.  
 D. trục Trái Đất nghiêng trên một mặt phẳng quỹ đạo.

**Câu 13.** Dạng địa hình nào sau đây thuận lợi cho trồng cây lương thực và thực phẩm?

- A. Cao nguyên.                      B. Đồng bằng.                      C. Đồi.                      D. Núi.

**Câu 14.** Đồi có độ cao thế nào so với các vùng đất xung quanh?

- A. Từ 200 - 300m.                      B. Trên 400m.  
 C. Từ 300 - 400m.                      D. Không quá 200m.

**Câu 15.** Đa số khoáng sản tồn tại trạng thái nào sau đây?

- A. Rắn.                      B. Lỏng.                      C. Khí.                      D. Dẻo.

**Câu 16.** Cao nguyên rất thuận lợi cho việc trồng cây

- A. lương thực và chăn nuôi gia súc nhỏ.  
 B. công nghiệp và chăn nuôi gia cầm.  
 C. công nghiệp và chăn nuôi gia súc lớn.  
 D. thực phẩm và chăn nuôi gia súc lớn.

**Câu 17.** Các loại khoáng sản nào sau đây thuộc nhóm khoáng sản kim loại màu?

- A. Crôm, titan, mangan.  
 B. Apatit, đồng, vàng.  
 C. Than đá, dầu mỏ, khí.  
 D. Đồng, chì, kẽm.

**Câu 18.** Động đất nhẹ mấy độ rich-te?

- A. 5 - 5,9 độ.                      B. 4 - 4,9 độ.  
 C. 6 - 6,9 độ.                      D. trên 7 độ.

**Câu 19.** Nhật Bản nằm ở vành đai lửa nào sau đây?

- A. Đại Tây Dương.  
 B. Thái Bình Dương.  
 C. Ấn Độ Dương.  
 D. Bắc Băng Dương.

**Câu 20.** Quốc gia Đông Nam Á nào sau đây chịu ảnh hưởng nhiều nhất của động đất và núi lửa?

- A. Thái Lan.  
 B. Mianma.  
 C. Indonexia.  
 D. Việt Nam.

### **B. Tự luận:**

**Câu 1:** Nêu vai trò của quá trình nội sinh và quá trình ngoại sinh trong việc hình thành bề mặt trái đất?

**Câu 2:** Em hãy cho biết địa hình nơi em sinh sống thuộc dạng địa hình nào? Nêu đặc điểm của dạng địa hình đó?

**Câu 3:** So sánh sự khác nhau giữa núi già và núi trẻ?

TRƯỜNG THCS GIA THUY  
TỔ XÃ HỘI

ĐỀ CƯƠNG ÔN TẬP KIỂM TRA HỌC KÌ I  
Môn: Giáo dục công dân – Khối 6  
Năm học: 2024 – 2025

**I. NỘI DUNG ÔN TẬP:**

Ôn tập các đơn vị kiến thức đã học trong học kỳ I gồm các bài và chủ đề sau:

Bài 1: Tự hào truyền thống gia đình và dòng họ

Bài 2: Yêu thương con người

Bài 3: Siêng năng, kiên trì

Bài 4: Tôn trọng sự thật

Bài 5: Tự lập

Bài 6: Tự nhận thức về bản thân

**II. MỘT SỐ DẠNG BÀI TẬP (CÂU HỎI) THAM KHẢO:**

**Dạng 1: TRẮC NGHIỆM**

**Câu 1:** Trong cuộc sống, việc phát huy những truyền thống tốt đẹp của gia đình, dòng họ giúp chúng ta có thêm kinh nghiệm và

- A. sức mạnh.                      B. tiền bạc.                      C. của cải.                      D. tuổi thọ.

**Câu 2:** Học sinh tích cực tham gia giữ gìn và phát huy truyền thống hiếu học của gia đình khi

- A. tích cực học tập rèn luyện.                      B. tìm hiểu truyền thống đánh giặc.  
C. tham gia giữ gìn an ninh thôn xóm.                      D. tích cực lao động sản xuất.

**Câu 3:** Yêu thương con người là quan tâm, giúp đỡ và làm những điều tốt đẹp nhất cho con người, nhất là những lúc

- A. cần đánh bóng tên tuổi.                      B. mưu cầu lợi ích cá nhân.  
C. gặp khó khăn và hoạn nạn.                      D. vì mục đích vụ lợi

**Câu 4:** Phẩm chất đạo đức nào dưới đây gắn liền với biểu hiện của yêu thương con người?

- A. Nhỏ nhen.                      B. Ích kỷ.                      C. Tha thứ.                      D. Vô cảm.

**Câu 5:** Cá nhân có tính cách làm việc tự giác, cần cù, chịu khó thường xuyên hoàn thành tốt các công việc là biểu hiện của người có đức tính

- A. siêng năng.                      B. tự ti.                      C. tự ái.                      D. lam lũ.

**Câu 6:** Siêng năng là đức tính của con người biểu hiện ở thái độ làm việc một cách

- A. Hời hợt.                      B. Nông nổi.                      C. Cần cù.                      D. Lười biếng.

**Câu 7:** Tôn trọng sự thật là suy nghĩ, nói và làm theo đúng sự thật, luôn luôn bảo vệ

- A. sự thật.                      B. tự do.                      C. số đông.                      D. số ít.

**Câu 8:** Biểu hiện của tôn trọng sự thật là suy nghĩ, nói và làm theo đúng

- A. sự thật.                      B. sở thích.                      C. niềm tin.                      D. mệnh lệnh.

**Câu 9:** Khi cá nhân biết tôn trọng sự thật, sẽ giúp con người nâng cao phẩm giá bản thân, góp phần tạo ra các mối quan hệ xã hội tốt đẹp và được mọi người

- A. sùng bái.                      B. khinh bỉ.                      C. yêu mến.                      D. cung phụng.

**Câu 10:** Hoạt động thể hiện tính tự lập là.....

- A. Nhờ bạn chép bài hộ.  
B. Ở nhà chơi, không giúp cha mẹ làm việc nhà.  
C. Tự giặt quần áo của mình.  
D. Gặp bài khó, mở sách hướng dẫn ra chép.

*Chúc các em học sinh trường THCS Gia Thuy ôn tập và làm bài thật tốt!*



**Câu 24:** Đây là một trong những việc chúng ta cần làm để nhận thức đúng về bản thân?

- A. Quan sát phản ứng và lắng nghe nhận xét của người khác về mình.
- B. Bản thân mình tự ý thức không cần phải để ý người khác nói về mình.
- C. Sống nội tâm, không cần phải chia sẻ những cảm nhận của mình.
- D. Nhận thấy mình giỏi thì không cần phải rèn luyện hay học hỏi gì thêm nữa.

**Câu 25:** Trái với siêng năng, kiên trì là

- A. tự ti, nhút nhát.
- B. lười nhác, ỷ lại.
- C. tự giác, miệt mài làm việc
- D. Biết hi sinh vì người khác.

**Câu 26:** Công nhận ủng hộ, tuân theo và bảo vệ những điều đúng đắn; biết điều chỉnh suy nghĩ, hành vi của mình theo hướng tích cực; không chấp nhận và làm những việc sai trái được gọi là?

- A. Tôn trọng sự thật.
- B. Tiết kiệm.
- C. Sự thật.
- D. Khiêm tốn

**Câu 27:** Những gì có thật trong cuộc sống hiện thực và phản ánh đúng hiện thực cuộc sống được gọi là?

- A. Khiêm tốn.
- B. Sự thật.
- C. Công bằng.
- D. Liêm sỉ.

**Câu 28:** Đối lập với tôn trọng sự thật là

- A. Giả dối.
- B. Ỗ lại.
- C. Siêng năng.
- D. Trung thực.

**Câu 29:** Đối lập với tự lập là :

- A. Tự tin.
- B. Ích kỉ.
- C. Tự chủ.
- D. Ỗ lại.

**Câu 30:** Cá nhân tự làm, tự giải quyết công việc, tự lo liệu, tạo dựng cuộc sống cho mình là biểu hiện của người có tính

- A. trung thành.
- B. trung thực.
- C. tự lập.
- D. tiết kiệm.

**Dạng 2 (hoặc Câu hỏi 2/ Bài tập 2): TỰ LUẬN**

**Câu 1:** Tự nhận thức bản thân có ý nghĩa gì? Để tự nhận thức đúng về bản thân em cần làm gì?

**Câu 2:** Em hãy nêu một số biểu hiện về tự lập trong học tập và trong sinh hoạt hằng ngày?

**Câu 3:** Hãy nêu ý nghĩa của tôn trọng sự thật?

**Câu 4:** Nêu cách tôn trọng sự thật?

**Câu 5:** Mai và Kiên nhận được kết quả bài kiểm tra môn Toán. Mai rất lo lắng vì kết quả bài kiểm tra thấp nên đã nói với Kiên: “Kiên ơi, mình lo quá, bài kiểm tra điểm thấp thế này thì mẹ mình sẽ rất buồn và thất vọng về mình, mình giấu không nói cho mẹ biết, bạn thấy sao?”.

Nếu là Kiên, em sẽ nói với Mai như thế nào?

**Câu 6:** Em hãy đọc tình huống và trả lời câu hỏi:

Tùng là một trong những học sinh giỏi lớp 6A. Bạn học tốt nhiều môn và thường chuẩn bị rất kĩ mỗi khi được giao nhiệm vụ học tập trong nhóm. Tuy nhiên, Tùng lại ngại nói trước đám đông. Vì mỗi lần thuyết trình, Tùng dễ nói lắp bắp, tay chân run rẩy dù chuẩn bị bài cẩn thận.

Em làm gì trong trường hợp dưới đây để giúp bạn Tùng hoàn thiện bản thân mình.

----- HẾT -----

*Chúc các em học sinh trường THCS Gia Thụy ôn tập và làm bài thật tốt!*

### **I. NỘI DUNG ÔN TẬP:**

- Bài 1: Thông tin và dữ liệu
- Bài 2: Xử lí thông tin.
- Bài 3: Thông tin trong máy tính.
- Bài 4: Mạng máy tính.
- Bài 5: Internet
- Bài 6: Mạng thông tin toàn cầu
- Bài 7: Tìm kiếm thông tin trên internet
- Bài 8: Thư điện tử

### **II. MỘT SỐ DẠNG CÂU HỎI THAM KHẢO:**

#### **A. Lý thuyết:**

- Câu 1: Hãy trình bày khái niệm và lợi ích của internet?
- Câu 2: Trình bày các khái niệm: Website, World Wide Web. Em hãy kể tên 5 trình duyệt được dùng phổ biến nhất hiện nay?
- Câu 3: Máy tìm kiếm là gì? Cho 3 ví dụ về máy tìm kiếm?
- Câu 4: Thư điện tử là gì và có dạng như thế nào? Trình bày ưu điểm và nhược điểm của thư điện tử.

#### **B. Bài tập:**

##### **1. Bài tập trắc nghiệm:**

Tham khảo các dạng bài tập trắc nghiệm trong sách bài tập Tin học 6 từ bài 1 đến bài 8.

##### **2. Bài tập tự luận:**

Tham khảo các dạng bài 4.11, 4.12, 4.15, 8.14, 8.15 - Sách Bài tập Tin học 6.

*Chúc các em học sinh trường THCS Gia Thuy ôn tập và làm bài thật tốt!*

## I. NỘI DUNG ÔN TẬP

Ôn tập lại kiến thức đã học từ Bài 1 đến Bài 5 – SGK Công nghệ 6 – Bộ kết nối tri thức với cuộc sống.

## II. MỘT SỐ DẠNG BÀI TẬP (CÂU HỎI) THAM KHẢO

### 1. Trắc nghiệm

**Câu 1: Hãy chọn phát biểu không đúng về nhà ở.**

- A. Đặc điểm của nhà ở phụ thuộc vào điều kiện kinh tế, văn hóa, vị trí địa lí, vùng miền.
- B. Nhà ở mặt phố thường được thiết kế cao tầng để tận dụng không gian theo chiều cao.
- C. Nhà sàn của các dân tộc miền núi là kiểu nhà được dựng trên các cột phía trên mặt đất để tránh thú rừng.
- D. Các không gian trong từng căn hộ nhà chung cư được tổ chức thành các không gian công cộng.

**Câu 2: Trong xây dựng nhà ở, người ta sử dụng loại vật liệu nào sau đây?**

- A. Vật liệu tự nhiên.
- B. Vật liệu nhân tạo.
- C. Vật liệu tự nhiên hoặc vật liệu nhân tạo.
- D. Vật liệu tự nhiên và vật liệu nhân tạo.

**Câu 3: Muốn cơ thể phát triển một cách cân đối và khỏe mạnh, chúng ta cần**

- A. ăn thật no, ăn nhiều thực phẩm cung cấp chất béo.
- B. ăn nhiều bữa, ăn đủ chất dinh dưỡng.
- C. ăn đúng bữa, ăn đúng cách, đảm bảo an toàn thực phẩm.
- D. ăn nhiều thức ăn giàu chất đạm, ăn đúng giờ.

**Câu 4: Ưu điểm của phương pháp luộc là**

- A. phù hợp với nhiều loại thực phẩm.
- B. giữ được vitamin trong thực phẩm.
- C. dễ bị cháy.
- D. dễ biến chất.

**Câu 5: Theo tháp dinh dưỡng cân đối, loại thực phẩm nào cần ăn hạn chế nhất?**

- A. Muối.
- B. Đường.
- C. Dầu mỡ.
- D. Thịt.

**Câu 6: Các loại thực phẩm nào sau đây cung cấp nhiều Canxi và Phốt pho?**

- A. Tôm, cá, lươn, cua, trứng ...
- B. Gạo.
- C. Thịt.
- D. Hoa quả các loại.

**Câu 7: Để cung cấp đủ chất xơ cho cơ thể, cần bổ sung các loại thực phẩm nào?**

- A. Rau, củ, quả.
- B. Thịt các loại.
- C. Cơm.
- D. Chất béo.

**Câu 8: Đối với phương pháp làm lạnh, thực phẩm được bảo quản ở nhiệt độ nào?**

- A.  $-1^{\circ}\text{C}$ .
- B. Trên  $7^{\circ}\text{C}$ .
- C. Từ  $1^{\circ}\text{C}$  đến  $7^{\circ}\text{C}$ .
- D. Dưới  $0^{\circ}\text{C}$ .

**Câu 9: An toàn thực phẩm là**

- A. giữ cho thực phẩm tươi xanh.
- B. giữ thực phẩm khỏi bị nhiễm trùng.
- C. giữ cho thực phẩm không bị nhiễm trùng, nhiễm độc, biến chất.
- D. thực phẩm không nhiễm độc.

*Chúc các em học sinh trường THCS Gia Thụy ôn tập và làm bài thật tốt!*



**Câu 10:** Phương pháp chế biến thực phẩm nào sau đây có sử dụng nhiệt?

- A. Trộn hỗn hợp. B. Luộc.  
C. Trộn dầu giấm. D. Muối chua.

**2. Tự luận**

**Câu 11:** Trình bày vai trò của nhà ở. Nêu một số kiến trúc nhà ở đặc trưng ở Việt Nam.

**Câu 12:** Nêu những đặc điểm của ngôi nhà thông minh.

**Câu 13:** Vai trò của thực phẩm đối với con người là gì? Nêu các nhóm thực phẩm chính mà em biết.

**Câu 14:** Liệt kê một số phương pháp bảo quản và chế biến thực phẩm mà em biết.

**Câu 15:** Đề xuất một số giải pháp để đảm bảo an toàn vệ sinh thực phẩm trong quá trình bảo quản và chế biến thực phẩm ở gia đình em.

-----**HẾT**-----

TRƯỜNG THCS GIA THUY  
TỔ XÃ HỘI

ĐỀ CƯƠNG ÔN TẬP KIỂM TRA HỌC KÌ I  
Môn: Giáo dục địa phương – Khối 6  
Năm học: 2024 – 2025

**I. NỘI DUNG ÔN TẬP:**

Chủ đề 3: Học sinh Hà Nội góp phần xây dựng gia đình văn hóa.

Chủ đề 4: Vị trí địa lí và sự thay đổi phạm vi hành chính thành phố Hà Nội.

**II. MỘT SỐ DẠNG BÀI TẬP (CÂU HỎI) THAM KHẢO:**

**Câu 1:** Theo em, học sinh cần làm gì để góp phần xây dựng gia đình văn hóa (ít nhất 5 hành động)?

**Câu 2:** Giới thiệu vị trí và ranh giới nơi em đang sống.

**Câu 3:** Vẽ một bức tranh hoặc thiết kế poster để tuyên truyền về việc xây dựng gia đình văn hóa.

TRƯỜNG THCS GIA THUY  
TỔ XÃ HỘI

ĐỀ CƯƠNG ÔN TẬP KIỂM TRA HỌC KÌ I  
Môn: Hoạt động trải nghiệm – Khối 6  
Năm học: 2024 – 2025

**I. NỘI DUNG**

1. Em hãy lập bảng kế hoạch thực hiện công việc gia đình trong một tuần. (Công việc/ thời gian).

2. Em hãy lập bảng kế hoạch chi tiêu của gia đình trong một ngày. (Sản phẩm/Số tiền).

**II. ĐÁNH GIÁ**

Kết quả	Hình thức	Nội dung	Tổng hợp
<b>Đạt</b>	Kế hoạch cụ thể, rõ ràng, khoa học, hợp lí.	Thể hiện đúng và đầy đủ các yêu cầu.	Kết quả ND và HT đều ở mức Đạt.
<b>Chưa đạt</b>	Sơ sài, thiếu ND.	Sai hoặc không đúng, đủ nội dung, ND thiếu tính GD.	Chỉ đạt tối đa 1 phần.

*Chúc các em học sinh trường THCS Gia Thuy ôn tập và làm bài thật tốt!*

TRƯỜNG THCS GIA THỤY  
TỔ NĂNG KHIẾU

**ĐỀ CƯƠNG ÔN TẬP KIỂM TRA HỌC KÌ I**  
**Môn: Giáo dục thể chất, Nghệ thuật – Khối 6**  
**Năm học: 2024 – 2025**

GDTC	Nghệ thuật	
	Mĩ Thuật	Âm nhạc
Thực hiện kỹ thuật phát cầu trái tay	<ul style="list-style-type: none"> <li>- Tranh vẽ theo giai điệu âm nhạc</li> <li>- Tranh tĩnh vật màu</li> <li>- Tranh in hoa, lá</li> <li>- Thiệp chúc mừng</li> <li>- Túi giấy đựng quà tặng</li> </ul>	<p><b>1. Nội dung Hát:</b></p> <ul style="list-style-type: none"> <li>- Thầy cô là tất cả</li> <li>- Những ước mơ</li> </ul> <p><b>2. Tập đọc nhạc:</b></p> <ul style="list-style-type: none"> <li>- Bài đọc nhạc số 1-2</li> </ul>

**BAN GIÁM HIỆU**

*Chúc các em học sinh trường THCS Gia Thụy ôn tập và làm bài thật tốt!*