

Name:

Class:

School year: 2023-2024

I. MULTIPLE CHOICE (9.5 points)

Listen and choose the best answer for each question

- How do healthy habits help you?
A. Keep fit
B. Avoid disease
C. Become stronger
D. Both A and B are correct
- Why shouldn't we eat too much meat, eggs, and cheese?
A. Because we may feel sick.
B. Because we may put on weight.
C. Because we may feel unhappy.
D. Because we may be unactive.
- What shouldn't we drink?
A. Water
B. Milk
C. Soft drinks
D. Wine
- Which statement is TRUE?
A. Do more indoor activities.
B. Go to bed late.
C. Get about 8 hours of sleep daily.
D. Close windows every day.

Listen again and choose the best answer for each question

- Eat more fruit and vegetables, especially colored ones like carrots and _____.
A. bananas
B. tomatoes
C. apples
D. potatoes
- Fruit and vegetables provide a lot of _____.
A. water
B. proteins
C. fat
D. vitamins
- Do outdoor activities like cycling, swimming, or _____.
A. jogging
B. playing sports
C. playing football
D. riding horses
- You should keep your room _____.
A. bright and tidy
B. bright and clean
C. fresh and fine
D. tidy and clean

Mark the letter A, B, C, or D on your answer sheet to indicate the word whose underlined part differs from the other three in pronunciation in each of the following questions

- A. collected
B. cooked
C. passed
D. helped

Mark the letter A, B, C, or D on your answer sheet to indicate the word that differs from the other three in the position of primary stress in each of the following questions

- A. jogging
B. patient
C. avoid
D. homeless

Mark the letter A, B, C, or D on your answer sheet to indicate the correct answer to each of the following questions

- My mother loves _____ yoga every day.
A. playing
B. doing
C. going
D. making
- We _____ up plastic bottles on the beach last week.
A. picked
B. pick
C. are picking
D. will pick
- We should play sports or do exercise to stay in _____.
A. shape
B. fit
C. health
D. look
- What _____ your brother _____ in his free time?
A. do - does
B. do - do
C. does - do
D. does - does
- Jimmy has a beautiful _____ of old stamps.
A. collect
B. collector
C. collective
D. collection
- He should _____ more fruit and vegetables.
A. eat
B. eats
C. ate
D. eating
- She hates _____ housework.
A. do
B. doing
C. does
D. did



18. Linda: My eyes are tired. Anna: _____.
- A. You can wear a hat. C. You can put on sunscreen.
 B. You shouldn't read in dim light. D. Wash your hands often.

Mark the letter A, B, C, or D on your answer sheet to indicate the word(s) CLOSEST in meaning to the underlined word(s) in each of the following questions

19. We take part in a clean-up campaign every Saturday afternoon.

- A. provide B. reuse C. join D. protect

Mark the letter A, B, C, or D on your answer sheet to indicate the word(s) OPPOSITE in meaning to the underlined word(s) in each of the following questions

20. She didn't go to school yesterday because she was sick.

- A. healthy B. happy C. proud D. patient

Read the following passage and mark the letter A, B, C, or D on your answer sheet to indicate the correct word or phrase that best fits each of the numbered blanks

It's important to eat, exercise, rest and sleep every day. Foods give us (21) _____ because they contain calories. Regular exercise is good (22) _____ our heart, bones, and muscles. (23) _____ activities like swimming or walking can help burn calories and keep us fit.

Regarding sleeping, good sleep quality is essential. Sleeping (24) _____ our body time to rest. It also allows us to work or study more effectively the next day. Too much or too little sleep can negatively affect our health.

In short, to have a (25) _____ life, remember to eat well, exercise regularly, get enough rest and have good sleep.

- | | | | |
|------------------|-------------|--------------|--------------|
| 21. A. dish | B. energy | C. concern | D. joy |
| 22. A. for | B. of | C. on | D. with |
| 23. A. Volunteer | B. Clean-up | C. Physical | D. Mental |
| 24. A. gives | B. buys | C. takes | D. sells |
| 25. A. health | B. healthy | C. healthily | D. unhealthy |

Read the following passage and mark the letter A, B, C, or D to indicate the correct answer to each of the questions

Almost everybody has some kinds of hobby. My hobbies are listening to music and watching television.

I am very fond of music. When I am free, I often listen to my favourite songs from an old cassette recorder. At weekends, I usually go to music shops in the downtown areas to buy good CDs. Of the famous pop singers, I prefer Frank Sinatra, Elvis Presley, Madonna and Paul McCartney.

I also spend an hour after dinner watching news and documentary programs on TV. I particularly enjoy the program "The World Here and There" because it broadens my knowledge of nature and human civilizations.

I think that my hobbies are very useful. They widen my knowledge, relax my mind, and make me feel better about myself.

26. What is the passage mainly about?
- A. It's about the writer's main interests. C. It's about the writer's favorite programs.
 B. It's about the writer's favorite songs. D. It's about the writer's knowledge of hobbies.

27. The writer often listens to his favourite songs from _____.
- A. a cassette recorder B. a mobile phone C. a CD player D. a computer

28. What does the writer usually do at weekends?
 A. He usually listens to music with his friends. C. He usually listens to music at music shops.
 B. He usually stays at home and listens to music. D. He usually goes downtown to buy CDs.
29. When does the writer usually watch TV?
 A. before dinner B. before lunch C. after dinner D. after lunch
30. The word "it" in line 2, paragraph 3 refers to _____.
 A. news B. the world C. nature D. a program

Mark the letter A, B, C, or D on your answer sheet to indicate the underlined part that needs correction in each of the following questions

31. Peter enjoys play football with his friends every Sunday morning.
 A B C D
32. We donate old clothes at poor people in rural areas.
 A B C D
33. Mark usually spend a few hours making models every weekend.
 A B C D

Mark the letter A, B, C, or D on your answer sheet to indicate the sentence that is closest in meaning to the original sentence in each of the following questions

34. Jane doesn't like cooking.
 A. Jane loves cooking. C. Jane dislikes cooking.
 B. Jane enjoys cooking. D. Jane is fond of cooking.
35. It's not good for you to stay up late.
 A. You shouldn't sleep at night. C. You shouldn't get up late.
 B. You should go to bed early. D. You should get up early.
36. John likes playing tennis. Bob enjoys playing tennis, too.
 A. John and Bob played tennis yesterday. C. John and Bob often play tennis together.
 B. Only John likes playing tennis. D. John and Bob like playing tennis.

Mark the letter A, B, C, or D on your answer sheet to indicate the best sentence that is made from the words given

37. He/ not/ usually/ go/ work/ train/.
 A. He don't usually goes to work by train. C. He doesn't usually go to work by train.
 B. He don't usually go to work by train. D. He doesn't usually goes to work by train.
38. We/ plant/ some trees/ the park/ last/ week/.
 A. We planted some trees in the park last week.
 B. We plant some trees in the park last week.
 C. We are planting some trees in the park last week.
 D. We will plant some trees in the park last week.

II. WRITING (0.5 points)

Rearrange the words to complete the sentences using the cue words given

39. eat/ should/ you/ fruit and vegetables/ more/.

40. getting/ early/ up/ like/ doesn't/ Tom/.

- THE END -



Name:

Class:

School year: 2023-2024

I. MULTIPLE CHOICE (9.5 points)

Listen and choose the best answer for each question

- Eat more fruit and vegetables, especially colored ones like carrots and _____.
A. bananas B. potatoes C. apples D. tomatoes
- Fruit and vegetables provide a lot of _____.
A. vitamins B. proteins C. fat D. water
- Do outdoor activities like cycling, swimming, or _____.
A. jogging B. playing football C. playing sports D. riding horses
- You should keep your room _____.
A. bright and clean C. fresh and fine
B. tidy and clean D. bright and tidy

Listen again and choose the best answer for each question

- How do healthy habits help you?
A. Keep fit C. Avoid disease
B. Become stronger D. Both A and C are correct
- Why shouldn't we eat too much meat, eggs, and cheese?
A. Because we may feel sick. C. Because we may put on weight.
B. Because we may be unactive. D. Because we may feel unhappy.
- What shouldn't we drink?
A. Water B. Soft drinks C. Milk D. Wine
- Which statement is TRUE?
A. Get about 8 hours of sleep daily. C. Do more indoor activities.
B. Go to bed late. D. Close windows every day.

Mark the letter A, B, C, or D on your answer sheet to indicate the word whose underlined part differs from the other three in pronunciation in each of the following questions

- A. watered B. cleaned C. volunteered D. provided

Mark the letter A, B, C, or D on your answer sheet to indicate the word that differs from the other three in the position of primary stress in each of the following questions

- A. affect B. yoga C. running D. healthy

Mark the letter A, B, C, or D on your answer sheet to indicate the correct answer to each of the following questions

- We _____ up litter on the streets last week.
A. pick B. picked C. are picking D. will pick
- My father loves _____ judo every day.
A. playing B. going C. doing D. making
- What _____ your sister _____ in her free time?
A. do - does B. do - do C. does - does D. does - do
- We should play sports or do exercise to keep _____.
A. shape B. look C. health D. fit
- He hates _____ homework.
A. doing B. did C. does D. do
- Jenny has an amazing _____ of dolls.
A. collection B. collector C. collective D. collect
- She should _____ less cookies and candies.
A. eats B. eat C. ate D. eating



18. Laura: My eyes are tired. Ann: _____.
- A. Wash your face often. C. You can use eyedrops.
 B. You should do some exercise. D. You shouldn't take a shower.

Mark the letter A, B, C, or D on your answer sheet to indicate the word(s) OPPOSITE in meaning to the underlined word(s) in each of the following questions

19. Do exercise or play sports every day to stay healthy.
- A. patient B. happy C. proud D. ill

Mark the letter A, B, C, or D on your answer sheet to indicate the word(s) CLOSEST in meaning to the underlined word(s) in each of the following questions

20. We join a volunteer club and clean the beach every Sunday afternoon.
- A. protect B. take part in C. reuse D. provide

Read the following passage and mark the letter A, B, C, or D on your answer sheet to indicate the correct word or phrase that best fits each of the numbered blanks

It's important to eat, exercise, rest and sleep every day. Foods give us (21) _____ because they contain calories. Regular exercise is good (22) _____ our heart, bones, and muscles. (23) _____ activities like swimming or walking can help burn calories and keep us fit.

Regarding sleeping, good sleep quality is essential. Sleeping (24) _____ our body time to rest. It also allows us to work or study more effectively the next day. Too much or too little sleep can negatively affect our health.

In short, to have a (25) _____ life, remember to eat well, exercise regularly, get enough rest and have good sleep.

- | | | | |
|------------------|--------------|--------------|------------|
| 21. A. energy | B. dish | C. joy | D. concern |
| 22. A. with | B. on | C. of | D. for |
| 23. A. Clean-up | B. Physical | C. Volunteer | D. Mental |
| 24. A. takes | B. sells | C. gives | D. buys |
| 25. A. healthily | B. unhealthy | C. health | D. healthy |

Read the following passage and mark the letter A, B, C, or D to indicate the correct answer to each of the questions

Almost everybody has some kinds of hobby. My hobbies are listening to music and watching television.

I am very fond of music. When I am free, I often listen to my favourite songs from an old cassette recorder. At weekends, I usually go to music shops in the downtown areas to buy good CDs. Of the famous pop singers, I prefer Frank Sinatra, Elvis Presley, Madonna and Paul McCartney.

I also spend an hour after dinner watching news and documentary programs on TV. I particularly enjoy the program "The World Here and There" because **it** broadens my knowledge of nature and human civilizations.

I think that my hobbies are very useful. They widen my knowledge, relax my mind, and make me feel better about myself.

26. The writer often listens to his favourite songs from _____.
- A. a mobile phone B. a CD player C. a computer D. a cassette recorder
27. What does the writer usually do at weekends?
- A. He usually goes downtown to buy CDs. C. He usually listens to music at music shops.
 B. He usually stays at home and listens to music. D. He usually listens to music with his friends.

28. When does the writer usually watch TV?
 A. after dinner B. after lunch C. before dinner D. before lunch
29. The word "it" in line 2, paragraph 3 refers to _____.
 A. nature B. the world C. a program D. news
30. What is the passage mainly about?
 A. It's about the writer's favorite programs. C. It's about the writer's main interests.
 B. It's about the writer's favorite songs. D. It's about the writer's knowledge of hobbies.

Mark the letter A, B, C, or D on your answer sheet to indicate the underlined part that needs correction in each of the following questions

31. We donated books on homeless children in mountainous areas.
 A B C D
32. Liz often spend two hours drawing pictures every Sunday.
 A B C D
33. Sarah likes do yoga with her friends every Saturday afternoon.
 A B C D

Mark the letter A, B, C, or D on your answer sheet to indicate the sentence that is closest in meaning to the original sentence in each of the following questions

34. **James dislikes playing football.**
 A. James loves playing football. C. James enjoys playing football.
 B. James is fond of playing football. D. James doesn't like playing football.
35. **It's good for you to go to bed early.**
 A. You should get up early. C. You shouldn't stay up late.
 B. You shouldn't get up late. D. You shouldn't sleep at night.
36. **Jack enjoys doing judo. Ben likes doing judo, too.**
 A. Jack and Ben did judo yesterday. C. Only Ben likes doing judo.
 B. Jack and Ben like doing judo. D. Jack and Ben often do judo together.

Mark the letter A, B, C, or D on your answer sheet to indicate the best sentence that is made from the words given

37. **She/ not/ often/ go/ school/ bus/.**
 A. She doesn't usually go to school by bus. C. She doesn't usually goes to school by bus.
 B. She don't usually goes to school by bus. D. She don't usually go to school by bus.
38. **They/ plant/ many flowers/ the garden/ six days/ ago/.**
 A. They are planting many flowers in the garden six days ago.
 B. They will plant many flowers in the garden six days ago.
 C. They plant many flowers in the garden six days ago.
 D. They planted many flowers in the garden six days ago.

II. WRITING (0.5 points)

Rearrange the words to complete the sentences using the cue words given

39. going/ holiday/ on/ like/ doesn't/ Tanya/.
- _____

40. less/ should/ you/ soft drinks/ drink/.
- _____

- THE END -





Name:
Class:

I. MULTIPLE CHOICE (9.5 points)

Listen and choose the best answer for each question

- How do healthy habits help you?
A. Keep fit
B. Avoid disease
C. Become stronger
D. Both A and B are correct
- Why shouldn't we eat too much meat, eggs, and cheese?
A. Because we may feel sick.
B. Because we may put on weight.
C. Because we may feel unhappy.
D. Because we may be unactive.
- What shouldn't we drink?
A. Water
B. Milk
C. Soft drinks
D. Wine
- Which statement is TRUE?
A. Do more indoor activities.
B. Go to bed late.
C. Get about 8 hours of sleep daily.
D. Close windows every day.

Listen again and choose the best answer for each question

- Eat more fruit and vegetables, especially colored ones like carrots and _____.
A. bananas
B. tomatoes
C. apples
D. potatoes
- Fruit and vegetables provide a lot of _____.
A. water
B. proteins
C. fat
D. vitamins
- Do outdoor activities like cycling, swimming, or _____.
A. jogging
B. playing sports
C. playing football
D. riding horses
- You should keep your room _____.
A. bright and tidy
B. bright and clean
C. fresh and fine
D. tidy and clean

Mark the letter A, B, C, or D on your answer sheet to indicate the word whose underlined part differs from the other three in pronunciation in each of the following questions

- A. collected
B. cooked
C. passed
D. helped

Mark the letter A, B, C, or D on your answer sheet to indicate the word that differs from the other three in the position of primary stress in each of the following questions

- A. jogging
B. patient
C. avoid
D. homeless

Mark the letter A, B, C, or D on your answer sheet to indicate the correct answer to each of the following questions

- My mother loves _____ yoga every day.
A. playing
B. doing
C. going
D. making
- We _____ up plastic bottles on the beach last week.
A. picked
B. pick
C. are picking
D. will pick
- We should play sports or do exercise to stay in _____.
A. shape
B. fit
C. health
D. look
- What _____ your brother _____ in his free time?
A. do - does
B. do - do
C. does - do
D. does - does
- Jimmy has a beautiful _____ of old stamps.
A. collect
B. collector
C. collective
D. collection
- He should _____ more fruit and vegetables.
A. eat
B. eats
C. ate
D. eating
- She hates _____ housework.
A. do
B. doing
C. does
D. did



18. Linda: My eyes are tired. Anna: _____.
- A. You can wear a hat. C. You can put on sunscreen.
 B. You shouldn't read in dim light. D. Wash your hands often.

Mark the letter A, B, C, or D on your answer sheet to indicate the word(s) CLOSEST in meaning to the underlined word(s) in each of the following questions

19. We take part in a clean-up campaign every Saturday afternoon.
- A. provide B. reuse C. join D. protect

Mark the letter A, B, C, or D on your answer sheet to indicate the word(s) OPPOSITE in meaning to the underlined word(s) in each of the following questions

20. She didn't go to school yesterday because she was sick.
- A. healthy B. happy C. proud D. patient

Read the following passage and mark the letter A, B, C, or D on your answer sheet to indicate the correct word or phrase that best fits each of the numbered blanks

It's important to eat, exercise, rest and sleep every day. Foods give us (21) _____ because they contain calories. Regular exercise is good (22) _____ our heart, bones, and muscles. (23) _____ activities like swimming or walking can help burn calories and keep us fit.

Regarding sleeping, good sleep quality is essential. Sleeping (24) _____ our body time to rest. It also allows us to work or study more effectively the next day. Too much or too little sleep can negatively affect our health.

In short, to have a (25) _____ life, remember to eat well, exercise regularly, get enough rest and have good sleep.

- | | | | |
|------------------|-------------|--------------|--------------|
| 21. A. dish | B. energy | C. concern | D. joy |
| 22. A. for | B. of | C. on | D. with |
| 23. A. Volunteer | B. Clean-up | C. Physical | D. Mental |
| 24. A. gives | B. buys | C. takes | D. sells |
| 25. A. health | B. healthy | C. healthily | D. unhealthy |

Read the following passage and mark the letter A, B, C, or D to indicate the correct answer to each of the questions

Almost everybody has some kinds of hobby. My hobbies are listening to music and watching television.

I am very fond of music. When I am free, I often listen to my favourite songs from an old cassette recorder. At weekends, I usually go to music shops in the downtown areas to buy good CDs. Of the famous pop singers, I prefer Frank Sinatra, Elvis Presley, Madonna and Paul McCartney.

I also spend an hour after dinner watching news and documentary programs on TV. I particularly enjoy the program "The World Here and There" because it broadens my knowledge of nature and human civilizations.

I think that my hobbies are very useful. They widen my knowledge, relax my mind, and make me feel better about myself.

26. What is the passage mainly about?
- A. It's about the writer's main interests. C. It's about the writer's favorite programs.
 B. It's about the writer's favorite songs. D. It's about the writer's knowledge of hobbies.

27. The writer often listens to his favourite songs from _____.
- A. a cassette recorder B. a mobile phone C. a CD player D. a computer

28. What does the writer usually do at weekends?
 A. He usually listens to music with his friends. C. He usually listens to music at music shops.
 B. He usually stays at home and listens to music. D. He usually goes downtown to buy CDs.
29. When does the writer usually watch TV?
 A. before dinner B. before lunch C. after dinner D. after lunch
30. The word "it" in line 2, paragraph 3 refers to _____.
 A. news B. the world C. nature D. a program

Mark the letter A, B, C, or D on your answer sheet to indicate the underlined part that needs correction in each of the following questions

31. Peter enjoys play football with his friends every Sunday morning.
 A B C D
32. We donate old clothes at poor people in rural areas.
 A B C D
33. Mark usually spend a few hours making models every weekend.
 A B C D

Mark the letter A, B, C, or D on your answer sheet to indicate the sentence that is closest in meaning to the original sentence in each of the following questions

34. Jane doesn't like cooking.
 A. Jane loves cooking. C. Jane dislikes cooking.
 B. Jane enjoys cooking. D. Jane is fond of cooking.
35. It's not good for you to stay up late.
 A. You shouldn't sleep at night. C. You shouldn't get up late.
 B. You should go to bed early. D. You should get up early.
36. John likes playing tennis. Bob enjoys playing tennis, too.
 A. John and Bob played tennis yesterday. C. John and Bob often play tennis together.
 B. Only John likes playing tennis. D. John and Bob like playing tennis.

Mark the letter A, B, C, or D on your answer sheet to indicate the best sentence that is made from the words given

37. He/ not/ usually/ go/ work/ train/.
 A. He don't usually goes to work by train. C. He doesn't usually go to work by train.
 B. He don't usually go to work by train. D. He doesn't usually goes to work by train.
38. We/ plant/ some trees/ the park/ last/ week/.
 A. We planted some trees in the park last week.
 B. We plant some trees in the park last week.
 C. We are planting some trees in the park last week.
 D. We will plant some trees in the park last week.

II. WRITING (0.5 points)

Rearrange the words to complete the sentences using the cue words given

39. eat/ should/ you/ fruit and vegetables/ more/.
-

40. getting/ early/ up/ like/ doesn't/ Tom/.
-

- THE END -



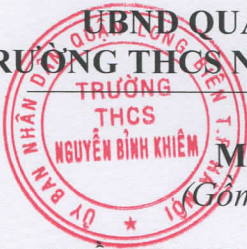

Mã đề: 01
(Gồm 02 trang)

Môn: NGỮ VĂN 7
Tiết theo KHDH: 40, 41 – Thời gian làm bài: 90 phút
Ngày kiểm tra: 30/10/2023

PHẦN I: ĐỌC HIỂU (6 điểm)

MẸ VẮNG NHÀ NGÀY BÃO

Mấy ngày mẹ về quê
Là mấy ngày bão nổi
Con đường mẹ đi về
Con mưa dài chặn lối.

Hai chiếc giường ướt một
Ba bố con nằm chung
Vẫn thấy trống phía trong
Nằm ấm mà thao thức.

Nghĩ giờ này ở quê
Mẹ cũng không ngủ được
Thương bố con vụng về
Củ mùn thì lại ướt.

Nhưng chị vẫn hái lá
Cho thỏ mẹ, thỏ con
Em thì chăm đàn ngan
Sớm lại chiều no bữa
Bổ đội nón đi chợ
Mua cá về nấu chua...

Thế rồi cơn bão qua
Bầu trời xanh trở lại
Mẹ về như nắng mới
Sáng ấm cả gian nhà.

(Đặng Hiên – Trích Hồ trong mây)

Trả lời từ câu 1 đến câu 8 bằng cách ghi lại chữ cái đứng đầu đáp án đúng ra giấy kiểm tra:

Câu 1. Thể thơ nào được sử dụng trong bài thơ “Mẹ vắng nhà ngày bão”?

- A. Bốn chữ B. Năm chữ C. Lục bát D. Tự do

Câu 2. Bài thơ gieo vần nào?

- A. Vần chân B. Vần lưng
C. Vần liền D. Vần hỗn hợp

Câu 3. Ai là người bày tỏ cảm xúc, suy nghĩ trong bài thơ?

- A. Người mẹ B. Người cha
C. Người con D. Người bà

Câu 4. Nghĩa của từ “thao thức” là gì?

- A. Trần trọc không ngủ được vì có điều suy nghĩ, không yên
B. Bồn chồn, chờ đợi, không ngủ được vì có điều suy nghĩ, không yên
C. Hồi hộp đến không ngủ được vì có điều suy nghĩ, không yên
D. Lo lắng đến không ngủ được vì có điều suy nghĩ, không yên

Câu 5. Tình cảm, cảm xúc của con dành cho mẹ trong bài thơ là gì?

- A. Tình cảm yêu thương và nhớ mong mẹ.
B. Tình cảm yêu thương và biết ơn mẹ.
C. Niềm vui sướng khi có mẹ bên cạnh.
D. Cô đơn, trống vắng khi mẹ vắng nhà.

Câu 6. Phương thức biểu đạt chính của bài thơ là gì?

- A. Biểu cảm
- B. Tự sự
- C. Miêu tả
- D. Nghị luận

Câu 7. Câu thơ nào nói lên niềm vui của cả nhà khi mẹ về?

- A. Mấy ngày mẹ về quê
- B. Thế rồi cơn bão qua
- C. Bầu trời xanh trở lại
- D. Mẹ về như nắng mới

Câu 8. Dòng nào sau đây chỉ bao gồm các từ láy?

- A. thao thức, đàn ngan
- B. vụng về, đàn ngan
- C. thao thức, vụng về
- D. đàn ngan, gian nhà

*** Trả lời câu 9,10,11 ra giấy kiểm tra**

Câu 9: (1 điểm) Em có nhận xét gì về hình ảnh người mẹ trong bài thơ trên?

Câu 10: (2 điểm) Em hãy chỉ ra biện pháp tu từ được sử dụng trong 2 câu thơ cuối bài thơ và cho biết tác dụng của biện pháp tu từ đó.

Câu 11: (1 điểm) Qua bài thơ, em thấy mình cần phải làm gì để thể hiện tình yêu thương đối với mẹ?

PHẦN II. VIẾT (4 điểm)

Viết đoạn văn 10 – 12 câu ghi lại cảm xúc của em về một bài thơ bốn chữ hoặc năm chữ em yêu thích. Trong đó có sử dụng một từ láy (gạch chân, chú thích từ láy đó).

=====*Chúc các con làm bài tốt*=====



Mã đề: 02
(Gồm 02 trang)

Môn: NGŨ VĂN 7
Tiết theo KHDH: 40, 41 – Thời gian làm bài: 90 phút
Ngày kiểm tra: 30/10/2023

PHẦN I: ĐỌC HIỂU (6 điểm)

LƯỢM (trích)

Tố Hữu

“...Chú bé loắt choắt
Cái xác xinh xinh
Cái chân thoăn thoắt
Cái đầu nghênh nghênh

Ca lô đội lệch
Mồm huýt sáo vang
Như con chim chích
Nhảy trên đường vàng

- “Cháu đi liên lạc
Vui lắm chú à
Ở đồn Mang Cá
Thích hơn ở nhà!”

Cháu cười híp mí
Má đỏ bờ quân
- “Thôi, chào đồng chí!”
Cháu đi xa dần...”

Trả lời từ câu 1 đến câu 8 bằng cách ghi lại chữ cái đứng đầu đáp án đúng ra giấy kiểm tra:

Câu 1. Thể thơ nào được sử dụng trong bài thơ “Lượm”?

- A. Bốn chữ B. Năm chữ C. Lục bát D. Tự do

Câu 2. Cách gieo vần của bài thơ:

- A. Vần chân B. Vần lưng
C. Vần liền D. Vần hỗn hợp

Câu 3. Xác định phương thức biểu đạt chính của bài thơ “Lượm”?

- A. Miêu tả B. Tự sự
C. Biểu cảm D. Nghị luận

Câu 4. Nghĩa của từ “loắt choắt” là gì?

- A. thể hiện vóc dáng nhỏ bé, nhanh nhẹn, hoạt bát
B. thể hiện vóc dáng bé nhỏ quá mức
C. thể hiện vóc dáng bình thường
D. thể hiện vóc dáng to lớn

Câu 5. Câu thơ nào nói đến sự thích thú của chú bé Lượm khi được làm nhiệm vụ liên lạc?

- A. Vui lắm chú à
B. Thôi chào đồng chí
C. Cháu đi xa dần
D. Má đờ bồ quân

Câu 6. Trong khổ thơ đầu của đoạn thơ trên có mấy từ láy?

- A. 1
B. 2
C. 3
D. 4

Câu 7. Trong câu thơ: “Nhảy trên đường vàng”, tác giả đã sử dụng biện pháp tu từ nào?

- A. Ẩn dụ
B. Hoán dụ
C. Nhân hóa
D. So sánh

Câu 8. Đoạn thơ trên thể hiện nội dung gì?

- A. Hình ảnh của chú bé Lượm và tình yêu với công tác kháng chiến.
B. Hình ảnh chú bé Lượm và sự hi sinh của chú bé Lượm khi tham gia công tác kháng chiến.
C. Hình ảnh chú bé Lượm và sự thích thú của chú bé khi được đi chơi.
D. Hình ảnh chú bé Lượm còn sống mãi trong lòng tác giả và mọi người.

*** Trả lời câu 9,10,11 ra giấy kiểm tra**

Câu 9: (1 điểm) Em có nhận xét gì về hình ảnh của chú bé Lượm trong đoạn trích trên?

Câu 10: (2 điểm) Em hãy chỉ ra nêu tác dụng của biện pháp tu từ trong đoạn thơ dưới đây:

*Chú bé loắt choắt
Cái xác xinh xinh
Cái chân thoăn thoắt
Cái đầu nghênh nghênh*

*Ca lô đội lệch
Mồm huýt sáo vang
Như con chim chích
Nhảy trên đường vàng*

Câu 11: (1 điểm) Từ hình ảnh chú bé Lượm trong đoạn thơ trên, em sẽ làm gì để thể hiện tình yêu của mình đối với quê hương đất nước?

PHẦN II. VIẾT (4 điểm)

Viết đoạn văn 10 – 12 câu ghi lại cảm xúc của em về một bài thơ bốn chữ hoặc năm chữ em yêu thích. Trong đó có sử dụng một từ láy (gạch chân, chú thích từ láy đó).

== ===== Chúc các con làm bài tốt =====



Mã đề: 01

(Đề gồm 03 trang)

I. Trắc nghiệm (3,0 điểm). Ghi lại vào bài làm chữ cái đứng trước câu trả lời đúng:

Câu 1. Khẳng định nào sau đây đúng?

A. $\frac{3}{2} \in \mathbb{Z}$

B. $\frac{-5}{2} \notin \mathbb{Q}$

C. $-9 \notin \mathbb{Q}$

D. $1,5 \in \mathbb{Q}$

Câu 2. Số đối của $\frac{-2}{3}$ là:

A. $\frac{3}{2}$.

B. $\frac{-3}{2}$.

C. $\frac{-2}{3}$.

D. $\frac{2}{3}$.

Câu 3. Số nào sau đây là số hữu tỉ dương?

A. $\frac{-3}{7}$.

B. $\frac{3}{-4}$.

C. $\frac{-1}{-2}$.

D. 0.

Câu 4. Cách biểu diễn số $\frac{3}{4}$ trên trục số nào dưới đây đúng?

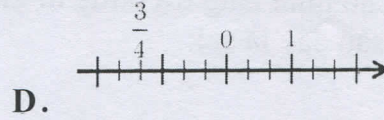
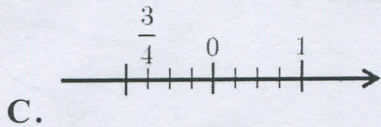
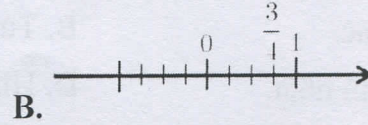
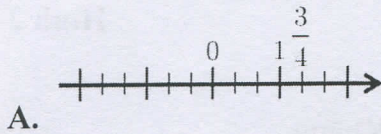

Câu 5. Căn bậc hai số học của 9 là:

A. $\frac{1}{9}$.

B. 3.

C. -3.

D. 81.

Câu 6. Trong các số sau số nào là số vô tỉ $4\frac{1}{3}; \sqrt{5}; -\sqrt{144}; 3; (6)$.

A. $4\frac{1}{3}$

B. $\sqrt{5}$

C. $-\sqrt{144}$

D. 3, (6)

Câu 7. Nếu $x + \frac{1}{7} = \frac{3}{5}$ thì:

A. $x = \frac{3}{5} + \frac{1}{7}$.

B. $x = \frac{-3}{5} - \frac{1}{7}$.

C. $x = \frac{3}{5} - \frac{1}{7}$.

D. $x = \frac{-3}{5} + \frac{1}{7}$.

Câu 8. Phân số nào sau đây biểu diễn số thập phân hữu hạn?

A. $\frac{5}{12}$.

B. $\frac{7}{3}$.

C. $\frac{3}{14}$.

D. $\frac{5}{8}$.



Câu 9. Quan sát hình hộp chữ nhật $ABCD.A'B'C'D'$ ở **Hình 1**.
 Hãy cho biết các cạnh bên của hình hộp chữ nhật $ABCD.A'B'C'D'$ là:

- A. AB, BC, CD, DA . B. AB, AA', DD', BC' .
 C. AA', BB', CC', DD' . D. $A'C', B'D', AB, CD'$.

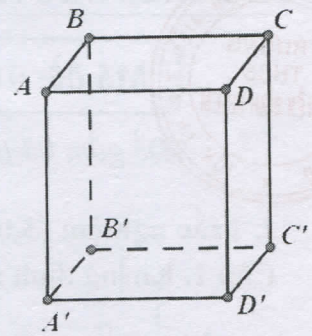

Hình 1

Câu 10. Quan sát lăng trụ đứng $ABC.A'B'C'$ ở **Hình 2**.
 Em hãy cho biết đáy trên ABC và đáy dưới $A'B'C'$ là hình gì?

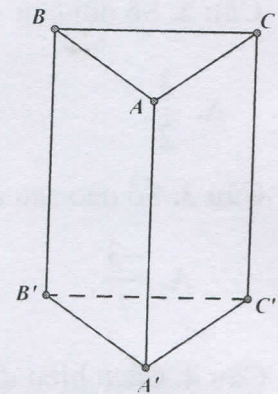

Hình 2

- A. Tam giác. B. Tứ giác.
 C. Hình chữ nhật. D. Hình bình hành.

Câu 11. Cho hình lăng trụ đứng tứ giác như hình bên. Khẳng định nào sau đây là **sai**:

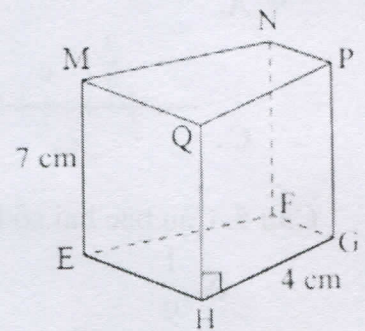

- A. $NF = 7\text{ cm}$. B. $QP = 4\text{ cm}$. C. Mặt đáy là $MNPQ$. D. $EH = 7\text{ cm}$.

Câu 12. Xác định chiều cao của hình lăng trụ đứng có kích thước như hình bên:

- A. 1,2m B. 2m C. 5m D. 3,2m

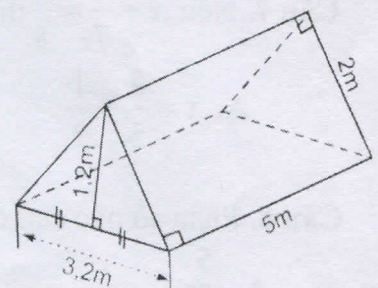

II. Tự luận (7,0 điểm).

Bài 1. (2 điểm) Thực hiện phép tính:

a) $\frac{2}{7} + \frac{3}{7} : \left(\frac{-3}{2}\right)$

b) $\frac{-5}{4} \cdot \frac{17}{19} + \frac{-5}{4} \cdot \frac{2}{19}$

c) $\left(\frac{-1}{3}\right)^2 + \left(\frac{-2}{5}\right)^3 \cdot 125 - \left(\frac{-95}{12}\right)^0$

d) $\left(\frac{-1}{4}\right)^2 \cdot 8 - \sqrt{\frac{25}{16}} : \frac{5}{2}$

Bài 2. (1,5 điểm) Tìm số hữu tỉ x , biết:

a) $\frac{3}{4} + \frac{1}{4} : x = \frac{2}{5}$

b) $\left(x - \frac{1}{3}\right)^3 = \frac{1}{27}$

c) $\frac{1}{5}x - 9 = 5 - \frac{4}{5}x$

Bài 3. (1,0 điểm)

Cho hình hộp chữ nhật $ABCD.EFGH$ như hình vẽ, có $AB = 8$ cm, $EH = 7$ cm, $CG = 6$ cm. Tính diện tích xung quanh và thể tích của hình hộp chữ nhật này.

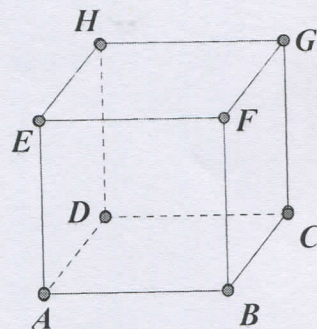

Bài 4. (0,75 điểm)

Cho hình lăng trụ đứng tam giác vuông $ABC.A'B'C'$ như hình vẽ. Biết $AB = 4$ cm, $AC = 3$ cm, $B'C' = 5$ cm, $BB' = 9$ cm. Tính thể tích của hình lăng trụ đứng này.

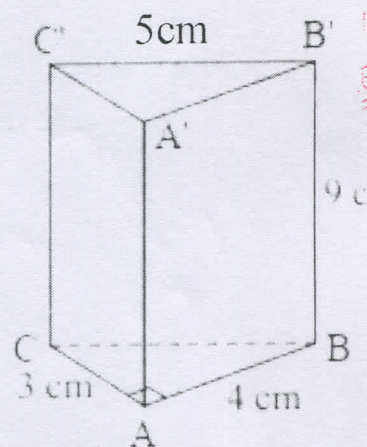

Bài 5. (0,75 điểm) Chú Minh muốn đóng một cái tủ nhựa hình hộp chữ nhật có kích thước chiều dài 0,8m, chiều rộng 0,4m, chiều cao là 1,8m. Hỏi nếu mỗi mét vuông nhựa có giá 88000 đồng thì chú Minh cần trả bao nhiêu tiền để mua đủ nhựa làm tủ?

Bài 6. (1,0 điểm) Một cửa hàng điện máy nhập về 100 chiếc máy tính xách tay với giá 8 triệu đồng một chiếc. Sau khi đã bán 70 chiếc với tiền lãi bằng 30% giá vốn, số máy còn lại được bán với mức giá bằng 65% giá bán trước đó. Hỏi sau khi bán hết lô hàng lời hay lỗ bao nhiêu tiền?



Mã đề: 02

Đề gồm 03 trang)

I. Trắc nghiệm (3,0 điểm). Ghi lại vào bài làm chữ cái đứng trước câu trả lời đúng:

Câu 1. Khẳng định nào sau đây đúng?

- A. $\frac{-5}{4} \in \mathbb{Z}$ B. $1\frac{3}{7} \notin \mathbb{Q}$ C. $-21 \notin \mathbb{Q}$ D. $5,375 \in \mathbb{Q}$

Câu 2. Số đối của $\frac{7}{10}$ là:

- A. $\frac{7}{10}$. B. $\frac{-7}{10}$. C. $\frac{10}{7}$. D. $\frac{10}{-7}$.

Câu 3. Số nào sau đây là số hữu tỉ âm?

- A. $-\frac{4}{9}$. B. $\frac{6}{-7}$. C. $\frac{-2}{-3}$. D. 0.

Câu 4. Trên trục số sau, điểm A biểu diễn số hữu tỉ nào?

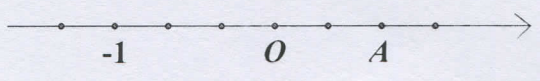

- A. $\frac{-2}{3}$. B. $\frac{3}{2}$. C. $\frac{2}{3}$. D. $\frac{-3}{2}$.

Câu 5. Căn bậc hai số học của 16 là:

- A. 4. B. 4 và -4. C. -4. D. $\frac{1}{4}$.

Câu 6. Trong các số sau số nào là số vô tỉ $2,57; \sqrt{3}; -\sqrt{81}; 1, (6)$.

- A. 2,57 B. $\sqrt{3}$ C. $-\sqrt{81}$ D. 1,(6)

Câu 7. Nếu $x - \frac{2}{5} = \frac{7}{8}$ thì :

- A. $x = \frac{2}{5} - \frac{7}{8}$. B. $x = \frac{7}{8} - \frac{2}{5}$. C. $x = \frac{7}{8} + \frac{2}{5}$. D. $x = \frac{-2}{5} - \frac{7}{8}$.

Câu 8. Phân số nào sau đây biểu diễn số thập phân hữu hạn?

- A. $\frac{8}{3}$. B. $\frac{-4}{7}$. C. $\frac{15}{-14}$. D. $\frac{9}{10}$.



Câu 9. Quan sát hình lăng trụ đứng $ABC.A'B'C'$ ở Hình 1.
 Hãy cho biết các cạnh bên của hình lăng trụ đứng $ABC.A'B'C'$ là:

- A. AB, BC, CA . B. $AB, AA', B'C'$.
 C. AA', BB', CC' . D. $A'C', B'C', AB, CC'$.

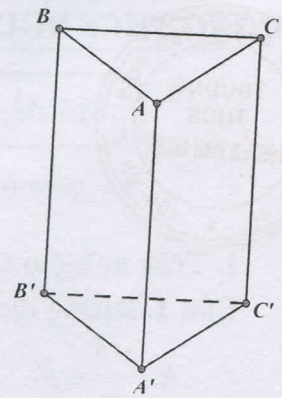

Hình 1

Câu 10. Quan sát hình hộp chữ nhật $ABCD.A'B'C'D'$ ở Hình 2.
 Em hãy cho biết đáy trên $ABCD$ và đáy dưới $A'B'C'D'$ là hình gì?

- A. Tam giác. B. Tứ giác.
 C. Hình chữ nhật. D. Hình bình hành.

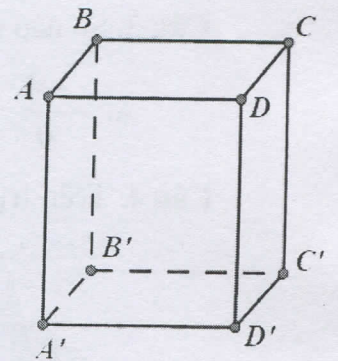

Hình 2

Câu 11. Cho hình lăng trụ đứng tứ giác như hình bên.
 Khẳng định nào sau đây là **đúng**:

- A. $NF = MN$. B. $QP = 7\text{cm}$. C. Mặt đáy là $EFGH$. D. $EH = 7\text{cm}$.

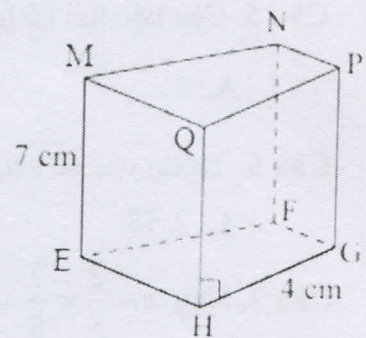

Câu 12. Cho hình lăng trụ đứng tứ giác $ABCD.A'B'C'D'$ có cạnh $A'B' = 3\text{cm}$, $B'C' = 5\text{cm}$, $AA' = 7\text{cm}$. Độ dài cạnh AB sẽ bằng:

- A. 3cm . B. 5cm . C. 6cm . D. 7cm .

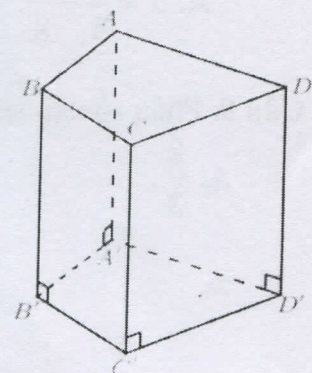

II. Tự luận (7,0 điểm).

Bài 1. (2 điểm) Thực hiện phép tính:

a) $\frac{2}{5} + \frac{3}{5} : \left(\frac{-3}{2}\right) + \frac{1}{2}$

b) $\frac{-5}{17} \cdot \frac{31}{33} + \frac{-5}{17} \cdot \frac{2}{33}$

c) $\left(-\frac{1}{2}\right)^2 + \left(-\frac{2}{3}\right)^3 \cdot 27 - \left(-\frac{2023}{11}\right)^0$

d) $\left(\frac{-1}{3}\right)^2 \cdot 27 - \sqrt{\frac{49}{81}} : \frac{7}{9}$

Bài 2. (1,5 điểm) Tìm số hữu tỉ x , biết:

a) $\frac{3}{4} + \frac{4}{10}x = \frac{29}{60}$

b) $\left(x - \frac{1}{3}\right)^3 = \frac{-8}{27}$

c) $\frac{1}{2}x - 2 = 6 + \frac{3}{2}x$

Bài 3. (1,0 điểm)

Cho hình hộp chữ nhật $ABCD.EFGH$ như hình vẽ, có $AB = 10$ cm, $EH = 8$ cm, $CG = 12$ cm. Tính diện tích xung quanh và thể tích của hình hộp chữ nhật này.

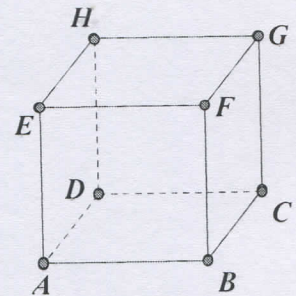

Bài 4. (0,75 điểm)

Cho hình lăng trụ đứng tam giác vuông $ABC.A'B'C'$ như hình vẽ. Biết $AB = 4$ cm, $AC = 3$ cm, $B'C' = 5$ cm. $BB' = 9$ cm. Tính diện tích xung quanh của hình lăng trụ đứng này.

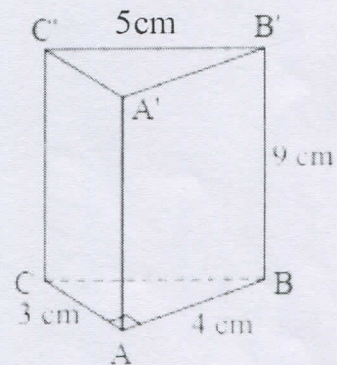

Bài 5. (0,75 điểm) Chú Bình muốn đóng một cái tủ nhựa hình hộp chữ nhật có kích thước chiều dài 0,9 m, chiều rộng 0,5 m, chiều cao là 1,8 m. Hỏi nếu mỗi mét vuông nhựa có giá 91 000 đồng thì chú Bình cần trả bao nhiêu tiền để mua đủ nhựa làm tủ?

Bài 6. (1,0 điểm) Một cửa hàng điện máy nhập về 100 chiếc máy tính xách tay với giá 8 triệu đồng một chiếc. Sau khi đã bán 70 chiếc với tiền lãi bằng 30% giá vốn, số máy còn lại được bán với mức giá bằng 65% giá bán trước đó. Hỏi sau khi bán hết lô hàng lời hay lỗ bao nhiêu tiền?

-----HẾT-----



UBND QUẬN LONG BIÊN
TRƯỜNG THCS NGUYỄN BÌNH KHIÊM

Mã đề: 701

(Đề gồm 02 trang)

ĐỀ KIỂM TRA GIỮA HỌC KÌ I

Môn: TIN HỌC 7

Năm học 2023- 2024

Thời gian làm bài: 45 phút

I. Trắc nghiệm (05 điểm): Ghi vào bài làm chữ cái đứng trước câu trả lời đúng

Câu 1: Thuật ngữ nào dùng để chỉ ra các thiết bị vào ra của hệ thống máy tính?

- A. Màn hình. C. Phần cứng.
B. Phần mềm. D. Tài nguyên dùng chung.

Câu 2: Thao tác nào sau đây tắt máy tính một cách an toàn?

- A. Sử dụng nút lệnh Restart của Windows. C. Nhấn giữ công tắc nguồn vài giây.
B. Sử dụng nút lệnh Shut down của Windows. D. Rút dây nguồn khỏi ổ cắm.

Câu 3: Phương án nào sau đây chỉ gồm các thiết bị vào?

- A. Micro, máy in. C. Máy ảnh kỹ thuật số, loa.
B. Máy quét, màn hình. D. Bàn phím, chuột.

Câu 4: Đây là chức năng của loa?

- A. Đưa mệnh lệnh vào máy tính để điều khiển đối tượng trong một số trò chơi trên máy tính.
B. Nhận biết vị trí và sự di chuyển của ngón tay người trên bề mặt và thể hiện trên màn hình.
C. Dùng để hiển thị nội dung màn hình máy tính lên màn chiếu.
D. Chuyển dữ liệu âm thanh từ máy tính ra bên ngoài.

Câu 5: Việc nào sau đây không thuộc chức năng của hệ điều hành?

- A. Khởi động phần mềm trình chiếu. C. Sao chép tệp trình chiếu đến vị trí khác.
B. Soạn thảo nội dung trình chiếu. D. Đổi tên tệp trình chiếu.

Câu 6: Phương án nào là phần mở rộng của tệp trình chiếu?

- A. .docx. B. .pptx. C. .xlsx. D. .png.

Câu 7: Phần mềm nào sau đây không phải là một hệ điều hành?

- A. Windows 7. C. Windows Explorer.
B. Windows 10. D. Windows Phone.

Câu 8: Việc nào sau đây là chức năng của hệ điều hành?

- A. Khởi động phần mềm đồ họa máy tính. C. Vẽ thêm cho ngôi nhà một cửa sổ.
B. Vẽ hình ngôi nhà mơ ước của em. D. Tô màu đỏ cho mái ngôi.

Câu 9: Phương án nào sau đây là phần mở rộng của tệp chương trình máy tính?

- A. .docx .rtf .odt C. .xlsx .csv .ods
B. .pptx .ppt .odp D. .com .exe .msi

Câu 10: Phương án nào dưới đây là tên chương trình máy tính giúp em quản lý tệp và thư mục?

- A. Internet Explorer. C. Microsoft Word.
B. Help. D. File Explorer.

Câu 11: Sao lưu dữ liệu gồm có mấy loại?

- A. 2 B. 3 C. 4 D. 5

Câu 12: Tệp có phần mở rộng .exe thuộc loại tệp gì?

- A. Không có loại tệp này. C. Tệp dữ liệu video.
B. Tệp chương trình máy tính. D. Tệp dữ liệu của phần mềm Microsoft Word

Câu 13: Phương án nào sau đây không phải là lợi ích của việc tổ chức lưu trữ tập trên máy tính một cách hợp lý?

- A. Giúp em làm việc chuyên nghiệp hơn.
B. Giúp em tìm được tài liệu nhanh hơn khi dữ liệu trên máy tính ngày càng nhiều.
C. Máy tính sẽ chạy nhanh hơn.

D. Giúp em dễ dàng quản lí công việc không bị nhầm lẫn.

Câu 14: Nhược điểm của đĩa quang (CD, DVD) là gì?

A. Khó bị nhiễm virus

C. Khó ghi dữ liệu vì phải có đầu ghi

B. Dung lượng lớn

D. Chi phí thấp

Câu 15: Mật khẩu nào sau đây mạnh nhất?

A. 12345678

C. matkhou

B. AnMinhKhoa

D. 2n#M1nhKh0a

Câu 16: Vì sao em cần sao lưu dữ liệu thường xuyên?

A. Để tránh bị mất dữ liệu.

C. Cả A, B đúng.

B. Để tránh bị hỏng dữ liệu.

D. Đáp án khác.

Câu 17: Việc nào sau đây là không đúng khi quản lí tệp và thư mục trên máy tính

A. Đặt tên tệp hợp lí, ngắn gọn gợi nhớ đến nội dung của tệp.

B. Phân loại dữ liệu trước khi lưu trữ.

C. Các tài liệu cùng loại đặt trong một thư mục.

D. Tạo nhiều tệp và thư mục giống nhau trên nhiều ổ đĩa.

Câu 18: Sao lưu từ xa là gì?

A. Bản sao được đặt bên ngoài máy tính chứa bản gốc. Bản sao có thể lưu ở một máy tính khác, hoặc đưa lên Internet nhờ công nghệ đám mây. Nếu máy tính bị hỏng thì bản sao lưu vẫn an toàn.

B. Bản sao được đặt bên ngoài máy tính chứa bản gốc. Bản sao có thể lưu ở một máy tính khác, hoặc đưa lên Internet nhờ công nghệ đám mây. Nếu máy tính bị hỏng thì bản sao sẽ mất.

C. Bản sao được đặt bên trong máy tính chứa bản gốc.

D. Bản sao được đặt trên cùng máy tính chứa bản gốc hoặc trên các thiết bị lưu trữ như ổ cứng ngoài, USB,...

Câu 19: Mạng xã hội là gì?

A. Một cộng đồng cùng chung sở thích.

B. Một cộng đồng trực tuyến.

C. Một cộng đồng cùng chung mục đích.

D. Đáp án khác.

Câu 20: Chọn các phương án không đúng.

A. Thông tin trên mạng là thông tin được chia sẻ cho tất cả mọi người nên em có thể sử dụng tùy ý.

B. Thông tin trên mạng có cả thông tin tốt và thông tin xấu, không nên sử dụng và chia sẻ tùy tiện.

C. Sử dụng và chia sẻ thông tin vào mục đích sai trái có thể phải chịu trách nhiệm trước pháp luật.

D. Đăng và chia sẻ thông tin giả, thông tin cá nhân của người khác, thông tin đe dọa bắt nạt,... gây hậu quả cho người khác và chính mình là các ví dụ về việc sử dụng thông tin vào các mục đích sai trái.

II. Tự luận (5 điểm)

Câu 1 (2.5 điểm). Trình bày những tích cực, tiêu cực của mạng xã hội?

Câu 2 (2.5 điểm). Em hãy nêu ưu và nhược điểm của một số thiết bị lưu trữ?

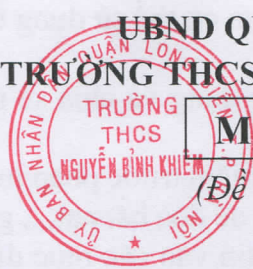

Mã đề: 702

(Đề gồm 02 trang)

I. Trắc nghiệm (05 điểm): Ghi vào bài làm chữ cái đứng trước câu trả lời đúng

Câu 1: Đây là chức năng của loa?

- A. Đưa mệnh lệnh vào máy tính để điều khiển đối tượng trong một số trò chơi trên máy tính.
- B. Nhận biết vị trí và sự di chuyển của ngón tay người trên bề mặt và thể hiện trên màn hình.
- C. Dùng để hiển thị nội dung màn hình máy tính lên màn chiếu.
- D. Chuyển dữ liệu âm thanh từ máy tính ra bên ngoài.

Câu 2: Đây không phải phần mềm ứng dụng trong các phương án sau:

- A. Linux.
- B. Gmail.
- C. UnikeyNT.
- D. Windows Media Player

Câu 3: Thuật ngữ nào dùng để chỉ ra các thiết bị vào ra của hệ thống máy tính?

- A. Màn hình.
- B. Phần mềm.
- C. Phần cứng.
- D. Tài nguyên dùng chung.

Câu 4: Thao tác nào sau đây tắt máy tính một cách an toàn?

- A. Sử dụng nút lệnh Restart của Windows.
- B. Sử dụng lệnh Shut down của Windows.
- C. Nhấn giữ công tắc nguồn vài giây.
- D. Rút dây nguồn khỏi ổ cắm.

Câu 5: Phương án nào sau đây chỉ gồm các thiết bị vào?

- A. Micro, máy in.
- B. Máy quét, màn hình.
- C. Máy ảnh kỹ thuật số, loa.
- D. Bàn phím, chuột.

Câu 6: Việc nào sau đây là chức năng của hệ điều hành?

- A. Khởi động phần mềm đồ họa máy tính.
- B. Vẽ hình ngôi nhà mơ ước của em.
- C. Vẽ thêm cho ngôi nhà một cửa sổ.
- D. Tô màu đỏ cho mái ngói.

Câu 7: Việc nào sau đây không thuộc chức năng của hệ điều hành?

- A. Khởi động phần mềm trình chiếu.
- B. Soạn thảo nội dung trình chiếu.
- C. Sao chép tệp trình chiếu đến vị trí khác.
- D. Đổi tên tệp trình chiếu.

Câu 8: Phương án nào là phần mở rộng của tệp trình chiếu?

- A. .docx.
- B. .pptx.
- C. .xlsx.
- D. .png.

Câu 9: Phần mềm nào sau đây không phải là một hệ điều hành?

- A. Windows 7.
- B. Windows 10.
- C. Windows Explorer.
- D. Windows Phone.

Câu 10: Phương án nào sau đây là phần mở rộng của tệp chương trình máy tính?

- A. .docx .rtf .odt
- B. .pptx .ppt .odp
- C. .xlsx .csv .ods
- D. .com .exe .msi

Câu 11: Phương án nào dưới đây là tên chương trình máy tính giúp em quản lý tệp và thư mục?

- A. Internet Explorer.
- B. Help.
- C. Microsoft Word.
- D. File Explorer.

Câu 12: Sao lưu dữ liệu gồm có mấy loại?

- A. 2
- B. 3
- C. 4
- D. 5

Câu 13: Chọn các phương án không đúng.

- A. Thông tin trên mạng là thông tin được chia sẻ cho tất cả mọi người nên em có thể sử dụng tùy ý.
- B. Thông tin trên mạng có cả thông tin tốt và thông tin xấu, không nên sử dụng và chia sẻ tùy tiện.
- C. Sử dụng và chia sẻ thông tin vào mục đích sai trái có thể phải chịu trách nhiệm trước pháp luật.
- D. Đăng và chia sẻ thông tin giả, thông tin cá nhân của người khác, thông tin đe dọa bắt nạt,... gây hậu quả cho người khác và chính mình là các ví dụ về việc sử dụng thông tin vào các mục đích sai trái.

Câu 14: Tệp có phần mở rộng .exe thuộc loại tệp gì?

- A. Không có loại tệp này.
- B. Tệp chương trình máy tính.
- C. Tệp dữ liệu video.
- D. Tệp dữ liệu của phần mềm Microsoft Word

Câu 15: Phương án nào sau đây không phải là lợi ích của việc tổ chức lưu trữ tệp trên máy tính một cách hợp lí?

- A. Giúp em làm việc chuyên nghiệp hơn.
- B. Giúp em tìm được tài liệu nhanh hơn khi dữ liệu trên máy tính ngày càng nhiều.
- C. Máy tính sẽ chạy nhanh hơn.
- D. Giúp em dễ dàng quản lí công việc không bị nhầm lẫn.

Câu 16: Nhược điểm của đĩa quang (CD, DVD) là gì?

- A. Khó bị nhiễm virus
- B. Dung lượng lớn
- C. Khó ghi dữ liệu vì phải có đầu ghi
- D. Chi phí thấp

Câu 17: Vì sao em cần sao lưu dữ liệu thường xuyên?

- A. Để tránh bị mất dữ liệu.
- B. Để tránh bị hỏng dữ liệu.
- C. Cả A, B đúng.
- D. Đáp án khác.

Câu 18: Việc nào sau đây là không đúng khi quản lí tệp và thư mục trên máy tính

- A. Đặt tên tệp hợp lí, ngắn gọn gợi nhớ đến nội dung của tệp.
- B. Phân loại dữ liệu trước khi lưu trữ.
- C. Các tài liệu cùng loại đặt trong một thư mục.
- D. Tạo nhiều tệp và thư mục giống nhau trên nhiều ổ đĩa.

Câu 19: Sao lưu từ xa là gì?

- A. Bản sao được đặt bên ngoài máy tính chứa bản gốc. Bản sao có thể lưu ở một máy tính khác, hoặc đưa lên Internet nhờ công nghệ đám mây. Nếu máy tính bị hỏng thì bản sao lưu vẫn an toàn.
- B. Bản sao được đặt bên ngoài máy tính chứa bản gốc. Bản sao có thể lưu ở một máy tính khác, hoặc đưa lên Internet nhờ công nghệ đám mây. Nếu máy tính bị hỏng thì bản sao sẽ mất.
- C. Bản sao được đặt bên trong máy tính chứa bản gốc.
- D. Bản sao được đặt trên cùng máy tính chứa bản gốc hoặc trên các thiết bị lưu trữ như ổ cứng ngoài, USB,...

Câu 20: Mạng xã hội là gì?

- A. Một cộng đồng cùng chung sở thích.
- B. Một cộng đồng trực tuyến.
- C. Một cộng đồng cùng chung mục đích.
- D. Đáp án khác.

II. Tự luận (5 điểm)

Câu 1 (2.5 điểm). Trình bày những tích cực, tiêu cực của mạng xã hội?

Câu 2 (2.5 điểm). Em hãy nêu ưu và nhược điểm của một số thiết bị lưu trữ?



Mã đề: 703

(Đề gồm 02 trang)

I. Trắc nghiệm (05 điểm): Ghi vào bài làm chữ cái đứng trước câu trả lời đúng

Câu 1: Đây là chức năng của loa?

- A. Đưa mệnh lệnh vào máy tính để điều khiển đối tượng trong một số trò chơi trên máy tính.
- B. Nhận biết vị trí và sự di chuyển của ngón tay người trên bề mặt và thể hiện trên màn hình.
- C. Dùng để hiển thị nội dung màn hình máy tính lên màn chiếu.
- D. Chuyển dữ liệu âm thanh từ máy tính ra bên ngoài.

Câu 2: Đây không phải phần mềm ứng dụng trong các phương án sau:

- A. Linux.
- B. Gmail.
- C. UnikeyNT.
- D. Windows Media Player

Câu 3: Thuật ngữ nào dùng để chỉ ra các thiết bị vào ra của hệ thống máy tính?

- A. Màn hình.
- B. Phần mềm.
- C. Phần cứng.
- D. Tài nguyên dùng chung.

Câu 4: Thao tác nào sau đây tắt máy tính một cách an toàn?

- A. Sử dụng nút lệnh Restart của Windows.
- B. Sử dụng lệnh Shut down của Windows.
- C. Nhấn giữ công tắc nguồn vài giây.
- D. Rút dây nguồn khỏi ổ cắm.

Câu 5: Phương án nào sau đây chỉ gồm các thiết bị vào?

- A. Micro, máy in.
- B. Máy quét, màn hình.
- C. Máy ảnh kỹ thuật số, loa.
- D. Bàn phím, chuột.

Câu 6: Việc nào sau đây là chức năng của hệ điều hành?

- A. Khởi động phần mềm đồ họa máy tính.
- B. Vẽ hình ngôi nhà mơ ước của em.
- C. Vẽ thêm cho ngôi nhà một cửa sổ.
- D. Tô màu đỏ cho mái ngói.

Câu 7: Việc nào sau đây không thuộc chức năng của hệ điều hành?

- A. Khởi động phần mềm trình chiếu.
- B. Soạn thảo nội dung trình chiếu.
- C. Sao chép tệp trình chiếu đến vị trí khác.
- D. Đổi tên tệp trình chiếu.

Câu 8: Phương án nào là phần mở rộng của tệp trình chiếu?

- A. .docx.
- B. .pptx.
- C. .xlsx.
- D. .png.

Câu 9: Phần mềm nào sau đây không phải là một hệ điều hành?

- A. Windows 7.
- B. Windows 10.
- C. Windows Explorer.
- D. Windows Phone.

Câu 10: Phương án nào sau đây là phần mở rộng của tệp chương trình máy tính?

- A. .docx .rtf .odt
- B. .pptx .ppt .odp
- C. .xlsx .csv .ods
- D. .com .exe .msi

Câu 11: Phương án nào dưới đây là tên chương trình máy tính giúp em quản lý tệp và thư mục?

- A. Internet Explorer.
- B. Help.
- C. Microsoft Word.
- D. File Explorer.

Câu 12: Sao lưu dữ liệu gồm có mấy loại?

- A. 2
- B. 3
- C. 4
- D. 5

Câu 13: Chọn các phương án không đúng.

- A. Thông tin trên mạng là thông tin được chia sẻ cho tất cả mọi người nên em có thể sử dụng tùy ý.

B. Thông tin trên mạng có cả thông tin tốt và thông tin xấu, không nên sử dụng và chia sẻ tùy tiện.

C. Sử dụng và chia sẻ thông tin vào mục đích sai trái có thể phải chịu trách nhiệm trước pháp luật.

D. Đăng và chia sẻ thông tin giả, thông tin cá nhân của người khác, thông tin đe dọa bắt nạt,... gây hậu quả cho người khác và chính mình là các ví dụ về việc sử dụng thông tin vào các mục đích sai trái.

Câu 14: Tệp có phần mở rộng .exe thuộc loại tệp gì?

A. Không có loại tệp này.

C. Tệp dữ liệu video.

B. Tệp chương trình máy tính.

D. Tệp dữ liệu của phần mềm Microsoft Word

Câu 15: Phương án nào sau đây không phải là lợi ích của việc tổ chức lưu trữ tập trên máy tính một cách hợp lí?

A. Giúp em làm việc chuyên nghiệp hơn.

B. Giúp em tìm được tài liệu nhanh hơn khi dữ liệu trên máy tính ngày càng nhiều.

C. Máy tính sẽ chạy nhanh hơn.

D. Giúp em dễ dàng quản lí công việc không bị nhầm lẫn.

Câu 16: Nhược điểm của đĩa quang (CD, DVD) là gì?

A. Khó bị nhiễm virus

C. Khó ghi dữ liệu vì phải có đầu ghi

B. Dung lượng lớn

D. Chi phí thấp

Câu 17: Vì sao em cần sao lưu dữ liệu thường xuyên?

A. Để tránh bị mất dữ liệu.

C. Cả A, B đúng.

B. Để tránh bị hỏng dữ liệu.

D. Đáp án khác.

Câu 18: Việc nào sau đây là không đúng khi quản lí tệp và thư mục trên máy tính

A. Đặt tên tệp hợp lí, ngắn gọn gợi nhớ đến nội dung của tệp.

B. Phân loại dữ liệu trước khi lưu trữ.

C. Các tài liệu cùng loại đặt trong một thư mục.

D. Tạo nhiều tệp và thư mục giống nhau trên nhiều ổ đĩa.

Câu 19: Sao lưu từ xa là gì?

A. Bản sao được đặt bên ngoài máy tính chứa bản gốc. Bản sao có thể lưu ở một máy tính khác, hoặc đưa lên Internet nhờ công nghệ đám mây. Nếu máy tính bị hỏng thì bản sao lưu vẫn an toàn.

B. Bản sao được đặt bên ngoài máy tính chứa bản gốc. Bản sao có thể lưu ở một máy tính khác, hoặc đưa lên Internet nhờ công nghệ đám mây. Nếu máy tính bị hỏng thì bản sao sẽ mất.

C. Bản sao được đặt bên trong máy tính chứa bản gốc.

D. Bản sao được đặt trên cùng máy tính chứa bản gốc hoặc trên các thiết bị lưu trữ như ổ cứng ngoài, USB,...

Câu 20: Mạng xã hội là gì?

A. Một cộng đồng cùng chung sở thích.

C. Một cộng đồng cùng chung mục đích.

B. Một cộng đồng trực tuyến.

D. Đáp án khác

II. Tự luận (5 điểm)

Câu 1 (1.0 điểm). Khi nhận được tin nhắn và lời mời kết bạn trên Facebook từ một người mà em không biết. Em sẽ làm gì?

Câu 2(1.5 điểm). Trình bày một số biện pháp em thường sử dụng để bảo vệ dữ liệu trên máy tính?

Câu 3(1.0 điểm). Em hãy nêu vài ví dụ cụ thể về hậu quả của việc sử dụng thông tin vào mục đích sai trái.



Mã đề: 701
(Gồm 04 trang)

Môn: Giáo dục công dân 7
Tiết theo KHDH: 11 - Thời gian: 45 phút

ĐỀ BÀI

I. Trắc nghiệm (5 điểm) Ghi lại chữ cái đứng trước câu trả lời đúng.

Câu 1. Phương án nào không phải truyền thống văn hóa tốt đẹp.

- A. Yêu nước, chống giặc ngoại xâm.
- B. Cần cù lao động.
- C. Trân trọng trang phục truyền thống của đồng bào các dân tộc.
- D. Thách cưới cao, tổ chức ma chay linh đình, kéo dài nhiều ngày.

Câu 2. “Đờn ca tài tử” là loại hình nghệ thuật truyền thống của khu vực nào ở Việt Nam?

- A. Bắc Bộ.
- B. Tây Nguyên.
- C. Nam Bộ.
- D. Tây Bắc.

Câu 3. Việc làm nào sau đây không phù hợp với giữ gìn truyền thống quê hương?

- A. Trân trọng tự hào và tiếp nối truyền thống.
- B. Sống trong sạch, lương thiện.
- C. Giới thiệu với mọi người về lễ hội truyền thống về quê hương mình.
- D. Xem thường, gây tổn hại đến truyền thống quê hương.

Câu 4. Trong các biểu hiện sau đây biểu hiện nào thể hiện không giữ gìn truyền thống quê hương?

- A. Lập nhóm tìm hiểu về truyền thống yêu nước, chống giặc ngoại xâm ở nơi mình sinh sống.
- B. Vận động các bạn trong lớp tham gia hội thi “Tự hào truyền thống quê hương” do trường tổ chức.
- C. Tuyên truyền mọi người cùng tham gia giữ gìn các làn điệu dân ca địa phương.
- D. Vứt rác bừa bãi tại các khu di tích lịch sử.

Câu 5. Trong các biểu hiện sau đây, biểu hiện nào thể hiện giữ gìn truyền thống quê hương?

- A. Phê phán, ngăn chặn những việc làm gây tổn hại đến những truyền thống tốt đẹp của quê hương.
- B. Né tránh tham gia các hoạt động sinh hoạt văn hóa của quê hương.
- C. E ngại, xấu hổ khi quê hương mình có những văn hóa khác biệt.
- D. Xem nhẹ công lao của các anh hùng, liệt sĩ.

Câu 6. Nội dung nào dưới đây là truyền thống tốt đẹp của quê hương cần được giữ gìn và phát huy?

- A. Tư tưởng “một người làm quan cả họ được nhờ”; “phép vua còn thua lệ làng; “trọng nam khinh nữ.
- B. Tổ chức ma chay, cưới hỏi linh đình.
- C. Yêu nước, chống giặc ngoại xâm, bao dung, trọng tình nghĩa.
- D. Lối sống thực dụng, trọng đồng tiền.



Câu 7. Em đồng tình với ý kiến nào dưới đây?

- A. Bạn M lập một nhóm zalo để tìm hiểu về truyền thống yêu nước, chống giặc ngoại xâm.
- B. Bạn H cho rằng truyện cười là một truyền thống của quê hương.
- C. Những điệu múa của gia đình được coi là truyền thống quê hương.
- D. Nghề thủ công không phải là truyền thống của quê hương.

Câu 8. Tự hào về truyền thống quê hương là:

- A. sự tự tin, hãnh diện về những giá trị mà người dân ở quê hương đã chế tạo ra và được lưu truyền từ thế hệ này sang thế hệ khác.
- B. sự hãnh diện, tự tin về những giá trị mà người nông dân ở quê hương đã sáng tạo ra và được lưu truyền từ đời này sang đời khác.
- C. sự tự tin, hãnh diện về những giá trị mà người dân ở quê hương đã sáng tạo ra và được lưu truyền từ đời này sang đời khác.
- D. sự tự ti, hãnh diện về những giá trị mà người dân ở quê hương đã sáng tạo ra và được lưu truyền từ đời này sang đời khác.

Câu 9. Quan tâm là gì?

- A. Là thường xuyên đề ý tiêu tiết.
- B. Là thường xuyên chú ý đến mọi người và sự việc xung quanh.
- C. Là thường xuyên lo lắng đến vấn đề của người khác.
- D. Là chỉ chú ý đến bản thân mình.

Câu 10. Đặt mình vào vị trí người khác để hiểu được cảm xúc của người đó là nội dung của khái niệm nào sau đây?

- A. Quan tâm.
- B. Cảm thông.
- C. Chia sẻ.
- D. Yêu thương.

Câu 11. Chia sẻ là gì?

- A. Đặt mình vào vị trí của người khác, nhận biết và hiểu được cảm xúc của họ.
- B. Sự cho đi hay giúp đỡ người khác lúc khó khăn, hoạn nạn theo khả năng của mình.
- C. Thường xuyên chú ý đến mọi người và sự việc xung quanh.
- D. Yêu thương, vị tha, giàu lòng nhân ái.

Câu 12. Trong cuộc sống, sự quan tâm, sẻ chia và đồng cảm chính là sợi dây gắn kết giúp

- A. Tạo dựng mối quan hệ mật thiết với mọi người xung quanh.
- B. Thường xuyên chú ý đến mọi người và sự việc xung quanh.
- C. Đặt mình vào vị trí của người khác, nhận biết và hiểu được cảm xúc của họ.
- D. Thường xuyên chú ý đến mọi người và sự việc xung quanh.

Câu 13. Người biết quan tâm, cảm thông, chia sẻ sẽ nhận được điều gì sau đây?

- A. Bị mọi người bắt nạt, xa lánh, khinh rẻ.
- B. Được mọi người yêu mến, kính trọng.
- C. Luôn phải chịu nhiều áp lực trong cuộc sống.
- D. Luôn phải chịu thiệt thòi về mình.

Câu 14. Để cảm thông, quan tâm, chia sẻ với người khác mỗi chúng ta nên có biểu hiện nào sau đây?

- A. Sống khép mình, không quan tâm đến mối quan hệ xung quanh.
- B. Có lối sống ích kỷ, nhỏ nhen trước mọi người.
- C. Quan tâm người khác khi bản thân thấy có lợi.
- D. Sẵn sàng giúp đỡ khi người khác gặp khó khăn, mất mát.

Câu 15. Hành vi nào dưới đây không phải là biểu hiện của sự quan tâm, cảm thông và chia sẻ với người khác?

- A. Thương cảm trước nỗi đau của người khác.
- B. Giúp đỡ bố mẹ một số công việc trong gia đình.
- C. Bao che cho bạn khi mắc lỗi.
- D. Thường xuyên hỏi thăm sức khoẻ của người thân.

Câu 16. “Những sản phẩm vật chất có giá trị lịch sử, văn hóa, khoa học, được lưu truyền từ thế hệ này qua thế hệ khác, bao gồm di tích lịch sử - văn hóa, danh lam thắng cảnh, di vật, cổ vật, bảo vật quốc gia,...” là nội dung của khái niệm nào sau đây?

- A. Di sản văn hóa vật thể.
- B. Di sản văn hóa.
- C. Truyền thống quê hương.
- D. Di sản văn hóa phi vật thể.

Câu 17. Di sản văn hóa được chia thành mấy loại?

- A. 4
- B. 3
- C. 1
- D. 2

Câu 18. Di sản nào dưới đây được xếp vào nhóm di sản văn hóa phi vật thể?

- A. Thành nhà Hồ.
- B. Dân ca quan họ Bắc Ninh.
- C. Cố đô Huế.
- D. Hồ Hoàn Kiếm.

Câu 19. Hành vi nào dưới đây được khuyến khích trong bảo vệ di sản văn hóa dân tộc?

- A. Tham gia các hoạt động tuyên truyền, truyền bá các di sản văn hóa với những du khách nước ngoài.
- B. Mua bán, trao đổi và vận chuyển trái phép di vật, cổ vật, bảo vật quốc gia thuộc khu di tích lịch sử - văn hóa.
- C. Lợi dụng việc bảo vệ và phát huy giá trị di sản văn hóa để làm điều trái pháp luật
- D. Chiếm đoạt và làm sai lệch di sản văn hóa.

Câu 20. Hành vi nào sau đây góp phần bảo vệ di sản văn hóa?

- A. Đi tham quan các di sản nhưng chệch bai các di sản.
- B. Khắc, vẽ lên các di sản văn hóa.
- C. Không xả rác tại nơi trưng bày di sản văn hóa.
- D. Nói xấu truyền thống dân tộc.

II. Tự luận (5 điểm)

Câu 1 (2 điểm) Có ý kiến cho rằng: *Chỉ những người giàu có mới cần tự hào về truyền thống quê hương.*

- a. Em có đồng ý với ý kiến trên không? Vì sao?
- b. Theo em, chúng ta cần làm gì để giữ gìn và phát huy truyền thống quê hương?

Câu 2 (2 điểm) Hãy trình bày khái niệm di sản văn hóa và nêu tên các loại di sản văn hóa?

Câu 3 (1 điểm) Cho tình huống: *Khi đào móng để làm nhà mình, ông An tìm thấy một bộ ấm chén cổ rất đẹp. Ông rửa sạch sẽ bộ ấm chén và cất vào trong buồng nhà mình. Biết tin, ông Phó Chủ tịch phụ trách văn xã đến hỏi chuyện và yêu cầu ông An giao bộ ấm chén này cho xã để nộp lên huyện. Ông An nhất định không nộp vì cho*



rằng, bộ ấm chén cổ này được tìm thấy trong vườn nhà ông thì nó là tài sản của gia đình ông, không ai có quyền xâm phạm tới.

Ông An có nghĩa vụ phải giao nộp bộ ấm chén cổ cho Ủy ban nhân dân xã không? Vì sao?

.....Chúc các con làm bài tốt!.....





UBND QUẬN LONG BIÊN
TRƯỜNG THCS NGUYỄN BÌNH KHIÊM

ĐỀ KIỂM TRA GIỮA HỌC KÌ I
NĂM HỌC 2023- 2024

Mã đề: 702
(Gồm 04 trang)

Môn: Giáo dục công dân 7
Tiết theo KHDH: 11 - Thời gian: 45 phút

ĐỀ BÀI

I. Trắc nghiệm (5 điểm) Ghi lại chữ cái đứng trước câu trả lời đúng.

Câu 1. Chia sẻ là gì?

- A. Đặt mình vào vị trí của người khác, nhận biết và hiểu được cảm xúc của họ.
- B. Sự cho đi hay giúp đỡ người khác lúc khó khăn, hoạn nạn theo khả năng của mình.
- C. Thường xuyên chú ý đến mọi người và sự việc xung quanh.
- D. Yêu thương, vị tha, giàu lòng nhân ái.

Câu 2. Trong cuộc sống, sự quan tâm, sẻ chia và đồng cảm chính là sợi dây gắn kết giúp

- A. Tạo dựng mối quan hệ mật thiết với mọi người xung quanh.
- B. Thường xuyên chú ý đến mọi người và sự việc xung quanh.
- C. Đặt mình vào vị trí của người khác, nhận biết và hiểu được cảm xúc của họ.
- D. Thường xuyên chú ý đến mọi người và sự việc xung quanh.

Câu 3. Người biết quan tâm, cảm thông, chia sẻ sẽ nhận được điều gì sau đây?

- A. Bị mọi người bắt nạt, xa lánh, khinh rẻ.
- B. Được mọi người yêu mến, kính trọng.
- C. Luôn phải chịu nhiều áp lực trong cuộc sống.
- D. Luôn phải chịu thiệt thòi về mình.

Câu 4. Để cảm thông, quan tâm, chia sẻ với người khác mỗi chúng ta nên có biểu hiện nào sau đây?

- A. Sống khép mình, không quan tâm đến mối quan hệ xung quanh.
- B. Có lối sống ích kỷ, nhỏ nhen trước mọi người.
- C. Quan tâm người khác khi bản thân thấy có lợi.
- D. Sẵn sàng giúp đỡ khi người khác gặp khó khăn, mất mát.

Câu 5. Hành vi nào dưới đây không phải là biểu hiện của sự quan tâm, cảm thông và chia sẻ với người khác?

- A. Thương cảm trước nỗi đau của người khác.
- B. Giúp đỡ bố mẹ một số công việc trong gia đình.
- C. Bao che cho bạn khi mắc lỗi.
- D. Thường xuyên hỏi thăm sức khỏe của người thân.

Câu 6. “Những sản phẩm vật chất có giá trị lịch sử, văn hóa, khoa học, được lưu truyền từ thế hệ này qua thế hệ khác, bao gồm di tích lịch sử - văn hóa, danh lam



thắng cảnh, di vật, cổ vật, bảo vật quốc gia,...” là nội dung của khái niệm nào sau đây?

- A. Di sản văn hóa vật thể.
- B. Di sản văn hóa.
- C. Truyền thống quê hương.
- D. Di sản văn hóa phi vật thể.

Câu 7. Di sản văn hóa được chia thành mấy loại?

- A. 4
- B. 3
- C. 1
- D. 2

Câu 8. Di sản nào dưới đây được xếp vào nhóm di sản văn hóa phi vật thể?

- A. Thành nhà Hồ.
- B. Dân ca quan họ Bắc Ninh.
- C. Cố đô Huế.
- D. Hồ Hoàn Kiếm.

Câu 9. Hành vi nào dưới đây được khuyến khích trong bảo vệ di sản văn hóa dân tộc?

- A. Tham gia các hoạt động tuyên truyền, truyền bá các di sản văn hóa với những du khách nước ngoài.
- B. Mua bán, trao đổi và vận chuyển trái phép di vật, cổ vật, bảo vật quốc gia thuộc khu di tích lịch sử - văn hóa.
- C. Lợi dụng việc bảo vệ và phát huy giá trị di sản văn hóa để làm điều trái pháp luật
- D. Chiếm đoạt và làm sai lệch di sản văn hóa.

Câu 10. Hành vi nào sau đây góp phần bảo vệ di sản văn hóa?

- A. Đi tham quan các di sản nhưng chệch bai các di sản.
- B. Khắc, vẽ lên các di sản văn hóa.
- C. Không xả rác tại nơi trưng bày di sản văn hóa.
- D. Nói xấu truyền thống dân tộc.

Câu 11. Phương án nào không phải truyền thống văn hóa tốt đẹp.

- A. Yêu nước, chống giặc ngoại xâm.
- B. Cần cù lao động.
- C. Trân trọng trang phục truyền thống của đồng bào các dân tộc.
- D. Thách cưới cao, tổ chức ma chay linh đình, kéo dài nhiều ngày.

Câu 12. “Đờn ca tài tử” là loại hình nghệ thuật truyền thống của khu vực nào ở Việt Nam?

- A. Bắc Bộ.
- B. Tây Nguyên.
- C. Nam Bộ.
- D. Tây Bắc.

Câu 13. Việc làm nào sau đây không phù hợp với giữ gìn truyền thống quê hương?

- A. Trân trọng tự hào và tiếp nối truyền thống.
- B. Sống trong sạch, lương thiện.
- C. Giới thiệu với mọi người về lễ hội truyền thống về quê hương mình.
- D. Xem thường, gây tổn hại đến truyền thống quê hương.

Câu 14. Trong các biểu hiện sau đây biểu hiện nào thể hiện không giữ gìn truyền thống quê hương?

- A. Lập nhóm tìm hiểu về truyền thống yêu nước, chống giặc ngoại xâm ở nơi mình sinh sống.
- B. Vận động các bạn trong lớp tham gia hội thi “Tự hào truyền thống quê hương” do trường tổ chức.
- C. Tuyên truyền mọi người cùng tham gia giữ gìn các làn điệu dân ca địa phương.
- D. Vứt rác bừa bãi tại các khu di tích lịch sử.

Câu 15. Trong các biểu hiện sau đây, biểu hiện nào thể hiện giữ gìn truyền thống quê hương?

- A. Phê phán, ngăn chặn những việc làm gây tổn hại đến những truyền thống tốt đẹp của quê hương.
- B. Né tránh tham gia các hoạt động sinh hoạt văn hóa của quê hương.
- C. E ngại, xấu hổ khi quê hương mình có những văn hóa khác biệt.
- D. Xem nhẹ công lao của các anh hùng, liệt sĩ.

Câu 16. Nội dung nào dưới đây là truyền thống tốt đẹp của quê hương cần được giữ gìn và phát huy?

- A. Tư tưởng “một người làm quan cả họ được nhờ”; “phép vua còn thua lệ làng; “trọng nam khinh nữ.
- B. Tổ chức ma chay, cưới hỏi linh đình.
- C. Yêu nước, chống giặc ngoại xâm, bao dung, trọng tình nghĩa.
- D. Lối sống thực dụng, trọng đồng tiền.

Câu 17. Em đồng tình với ý kiến nào dưới đây?

- A. Bạn M lập một nhóm zalo để tìm hiểu về truyền thống yêu nước, chống giặc ngoại xâm.
- B. Bạn H cho rằng truyện cười là một truyền thống của quê hương.
- C. Những điệu múa của gia đình được coi là truyền thống quê hương.
- D. Nghề thủ công không phải là truyền thống của quê hương.

Câu 18. Tự hào về truyền thống quê hương là:

- A. sự tự tin, hãnh diện về những giá trị mà người dân ở quê hương đã chế tạo ra và được lưu truyền từ thế hệ này sang thế hệ khác.
- B. sự hãnh diện, tự tin về những giá trị mà người nông dân ở quê hương đã sáng tạo ra và được lưu truyền từ đời này sang đời khác.
- C. sự tự tin, hãnh diện về những giá trị mà người dân ở quê hương đã sáng tạo ra và được lưu truyền từ đời này sang đời khác.
- D. sự tự ti, hãnh diện về những giá trị mà người dân ở quê hương đã sáng tạo ra và được lưu truyền từ đời này sang đời khác.

Câu 19. Quan tâm là gì?

- A. Là thường xuyên để ý tiểu tiết.
- B. Là thường xuyên chú ý đến mọi người và sự việc xung quanh.



C. Là thường xuyên lo lắng đến vấn đề của người khác.

D. Là chỉ chú ý đến bản thân mình.

Câu 20. Đặt mình vào vị trí người khác để hiểu được cảm xúc của người đó là nội dung của khái niệm nào sau đây?

A. Quan tâm.

C. Chia sẻ.

B. Cảm thông.

D. Yêu thương.

II. Tự luận (5 điểm)

Câu 1 (2 điểm) Có ý kiến cho rằng: *Chỉ những người giàu có mới cần tự hào về truyền thống quê hương.*

a. Em có đồng ý với ý kiến trên không? Vì sao?

b. Theo em, chúng ta cần làm gì để giữ gìn và phát huy truyền thống quê hương?

Câu 2 (2 điểm) Hãy trình bày khái niệm di sản văn hóa và nêu tên các loại di sản văn hóa?

Câu 3 (1 điểm) Cho tình huống: *Khi đào móng để làm nhà mình, ông An tìm thấy một bộ ấm chén cổ rất đẹp. Ông rửa sạch sẽ bộ ấm chén và cất vào trong buồng nhà mình. Biết tin, ông Phó Chủ tịch phụ trách văn xã đến hỏi chuyện và yêu cầu ông An giao bộ ấm chén này cho xã để nộp lên huyện. Ông An nhất định không nộp vì cho rằng, bộ ấm chén cổ này được tìm thấy trong vườn nhà ông thì nó là tài sản của gia đình ông, không ai có quyền xâm phạm tới.*

Ông An có nghĩa vụ phải giao nộp bộ ấm chén cổ cho Ủy ban nhân dân xã không? Vì sao?

.....*Chúc các con làm bài tốt!*.....



Mã đề: 703
(Gồm 04 trang)

Môn: Giáo dục công dân 7
Tiết theo KHDH: 11 - Thời gian: 45 phút

ĐỀ BÀI

I. Trắc nghiệm (5 điểm) Ghi lại chữ cái đứng trước câu trả lời đúng.

Câu 1. Hành vi nào dưới đây không phải là biểu hiện của sự quan tâm, cảm thông và chia sẻ với người khác?

- A. Thương cảm trước nỗi đau của người khác.
- B. Giúp đỡ bố mẹ một số công việc trong gia đình.
- C. Bao che cho bạn khi mắc lỗi.
- D. Thường xuyên hỏi thăm sức khỏe của người thân.

Câu 2. “Những sản phẩm vật chất có giá trị lịch sử, văn hóa, khoa học, được lưu truyền từ thế hệ này qua thế hệ khác, bao gồm di tích lịch sử - văn hóa, danh lam thắng cảnh, di vật, cổ vật, bảo vật quốc gia,...” là nội dung của khái niệm nào sau đây?

- A. Di sản văn hóa vật thể.
- B. Di sản văn hóa.
- C. Truyền thống quê hương.
- D. Di sản văn hóa phi vật thể.

Câu 3. Di sản văn hóa được chia thành mấy loại?

- A. 4
- B. 3
- C. 1
- D. 2

Câu 4. Di sản nào dưới đây được xếp vào nhóm di sản văn hóa phi vật thể?

- A. Thành nhà Hồ.
- B. Dân ca quan họ Bắc Ninh.
- C. Cố đô Huế.
- D. Hồ Hoàn Kiếm.

Câu 5. Hành vi nào dưới đây được khuyến khích trong bảo vệ di sản văn hóa dân tộc?

- A. Tham gia các hoạt động tuyên truyền, truyền bá các di sản văn hóa với những du khách nước ngoài.
- B. Mua bán, trao đổi và vận chuyển trái phép di vật, cổ vật, bảo vật quốc gia thuộc khu di tích lịch sử - văn hóa.
- C. Lợi dụng việc bảo vệ và phát huy giá trị di sản văn hóa để làm điều trái pháp luật
- D. Chiếm đoạt và làm sai lệch di sản văn hóa.

Câu 6. Hành vi nào sau đây góp phần bảo vệ di sản văn hóa?

- A. Đi tham quan các di sản nhưng chệch bai các di sản.
- B. Khắc, vẽ lên các di sản văn hóa.
- C. Không xả rác tại nơi trưng bày di sản văn hóa.
- D. Nói xấu truyền thống dân tộc.



Câu 7. Chia sẻ là gì?

- A. Đặt mình vào vị trí của người khác, nhận biết và hiểu được cảm xúc của họ.
- B. Sự cho đi hay giúp đỡ người khác lúc khó khăn, hoạn nạn theo khả năng của mình.
- C. Thường xuyên chú ý đến mọi người và sự việc xung quanh.
- D. Yêu thương, vị tha, giàu lòng nhân ái.

Câu 8. Trong cuộc sống, sự quan tâm, sẻ chia và đồng cảm chính là sợi dây gắn kết giúp

- A. Tạo dựng mối quan hệ mật thiết với mọi người xung quanh.
- B. Thường xuyên chú ý đến mọi người và sự việc xung quanh.
- C. Đặt mình vào vị trí của người khác, nhận biết và hiểu được cảm xúc của họ.
- D. Thường xuyên chú ý đến mọi người và sự việc xung quanh.

Câu 9. Người biết quan tâm, cảm thông, chia sẻ sẽ nhận được điều gì sau đây?

- A. Bị mọi người bắt nạt, xa lánh, khinh rẻ.
- B. Được mọi người yêu mến, kính trọng.
- C. Luôn phải chịu nhiều áp lực trong cuộc sống.
- D. Luôn phải chịu thiệt thòi về mình.

Câu 10. Để cảm thông, quan tâm, chia sẻ với người khác mỗi chúng ta nên có biểu hiện nào sau đây?

- A. Sống khép mình, không quan tâm đến mối quan hệ xung quanh.
- B. Có lối sống ích kỷ, nhỏ nhen trước mọi người.
- C. Quan tâm người khác khi bản thân thấy có lợi.
- D. Sẵn sàng giúp đỡ khi người khác gặp khó khăn, mất mát.

Câu 11. Nội dung nào dưới đây là truyền thống tốt đẹp của quê hương cần được giữ gìn và phát huy?

- A. Tư tưởng “một người làm quan cả họ được nhờ”; “phép vua còn thua lệ làng”; “trọng nam khinh nữ.
- B. Tổ chức ma chay, cưới hỏi linh đình.
- C. Yêu nước, chống giặc ngoại xâm, bao dung, trọng tình nghĩa.
- D. Lối sống thực dụng, trọng đồng tiền.

Câu 12. Em đồng tình với ý kiến nào dưới đây?

- A. Bạn M lập một nhóm zalo để tìm hiểu về truyền thống yêu nước, chống giặc ngoại xâm.
- B. Bạn H cho rằng truyện cười là một truyền thống của quê hương.
- C. Những điệu múa của gia đình được coi là truyền thống quê hương.
- D. Nghề thủ công không phải là truyền thống của quê hương.

Câu 13. Tự hào về truyền thống quê hương là:

- A. sự tự tin, hãnh diện về những giá trị mà người dân ở quê hương đã chế tạo ra và được lưu truyền từ thế hệ này sang thế hệ khác.
- B. sự hãnh diện, tự tin về những giá trị mà người nông dân ở quê hương đã sáng tạo ra và được lưu truyền từ đời này sang đời khác.
- C. sự tự tin, hãnh diện về những giá trị mà người dân ở quê hương đã sáng tạo ra và được lưu truyền từ đời này sang đời khác.

D. sự tự ti, hãnh diện về những giá trị mà người dân ở quê hương đã sáng tạo ra và được lưu truyền từ đời này sang đời khác.

Câu 14. Quan tâm là gì?

- A. Là thường xuyên để ý tiêu tiết.
- B. Là thường xuyên chú ý đến mọi người và sự việc xung quanh.
- C. Là thường xuyên lo lắng đến vấn đề của người khác.
- D. Là chỉ chú ý đến bản thân mình.

Câu 15. Đặt mình vào vị trí người khác để hiểu được cảm xúc của người đó là nội dung của khái niệm nào sau đây?

- A. Quan tâm.
- B. Cảm thông.
- C. Chia sẻ.
- D. Yêu thương.

Câu 16. Phương án nào không phải truyền thống văn hóa tốt đẹp.

- A. Yêu nước, chống giặc ngoại xâm.
- B. Cần cù lao động.
- C. Trân trọng trang phục truyền thống của đồng bào các dân tộc.
- D. Thách cưới cao, tổ chức ma chay linh đình, kéo dài nhiều ngày.

Câu 17. “Đờn ca tài tử” là loại hình nghệ thuật truyền thống của khu vực nào ở Việt Nam?

- A. Bắc Bộ.
- B. Tây Nguyên.
- C. Nam Bộ.
- D. Tây Bắc.

Câu 18. Việc làm nào sau đây không phù hợp với giữ gìn truyền thống quê hương?

- A. Trân trọng tự hào và tiếp nối truyền thống.
- B. Sống trong sạch, lương thiện.
- C. Giới thiệu với mọi người về lễ hội truyền thống về quê hương mình.
- D. Xem thường, gây tổn hại đến truyền thống quê hương.

Câu 19. Trong các biểu hiện sau đây biểu hiện nào thể hiện không giữ gìn truyền thống quê hương?

- A. Lập nhóm tìm hiểu về truyền thống yêu nước, chống giặc ngoại xâm ở nơi mình sinh sống.
- B. Vận động các bạn trong lớp tham gia hội thi “Tự hào truyền thống quê hương” do trường tổ chức.
- C. Tuyên truyền mọi người cùng tham gia giữ gìn các làn điệu dân ca địa phương.
- D. Vứt rác bừa bãi tại các khu di tích lịch sử.

Câu 20. Trong các biểu hiện sau đây, biểu hiện nào thể hiện giữ gìn truyền thống quê hương?

- A. Phê phán, ngăn chặn những việc làm gây tổn hại đến những truyền thống tốt đẹp của quê hương.
- B. Né tránh tham gia các hoạt động sinh hoạt văn hóa của quê hương.
- C. E ngại, xấu hổ khi quê hương mình có những văn hóa khác biệt.
- D. Xem nhẹ công lao của các anh hùng, liệt sĩ.



II. Tự luận (5 điểm)

Câu 1 (2 điểm) Có ý kiến cho rằng: *Chỉ những người giàu có mới cần tự hào về truyền thống quê hương.*

a. Em có đồng ý với ý kiến trên không? Vì sao?

b. Theo em, chúng ta cần làm gì để giữ gìn và phát huy truyền thống quê hương?

Câu 2 (2 điểm) Hãy trình bày khái niệm di sản văn hóa và nêu tên các loại di sản văn hóa?

Câu 3 (1 điểm) Cho tình huống: *Khi đào móng để làm nhà mình, ông An tìm thấy một bộ ấm chén cổ rất đẹp. Ông rửa sạch sẽ bộ ấm chén và cất vào trong buồng nhà mình. Biết tin, ông Phó Chủ tịch phụ trách văn xã đến hỏi chuyện và yêu cầu ông An giao bộ ấm chén này cho xã để nộp lên huyện. Ông An nhất định không nộp vì cho rằng, bộ ấm chén cổ này được tìm thấy trong vườn nhà ông thì nó là tài sản của gia đình ông, không ai có quyền xâm phạm tới.*

Ông An có nghĩa vụ phải giao nộp bộ ấm chén cổ cho Ủy ban nhân dân xã không? Vì sao?

.....*Chúc các con làm bài tốt!*.....



Mã đề: 701
(Đề gồm 02 trang)

Môn: CÔNG NGHỆ 7
Tiết theo KHDH: 9 – Thời gian làm bài: 45'

I. Trắc nghiệm (5 điểm): Ghi lại vào bài làm chữ cái đứng trước câu trả lời đúng

Câu 1. Cây trồng phân loại theo mục đích sử dụng là:

- A. Cây thuốc
B. Cây gia vị
C. Cây hoa
D. Cả 3 đáp án trên

Câu 2. Cây nào sau đây thuộc nhóm cây ăn quả ?

- A. Cây ngô
B. Cây su hào
C. Cây vải thiều
D. Cây tiêu

Câu 3. Cây nào sau đây thuộc nhóm cây rau?

- A. Cây ngô
B. Cây su hào
C. Cây vải thiều
D. Cây tiêu

Câu 4. Cày đất là làm xáo trộn lớp đất mặt sâu:

- A. < 20 cm
B. > 30 cm
C. 20 – 30 cm
D. > 50 cm

Câu 5. Ở Việt Nam có phương thức trồng trọt phổ biến nào?

- A. Trồng trọt ngoài tự nhiên
B. Trồng trọt trong nhà có mái che
C. Trồng trọt kết hợp
D. Cả 3 đáp án trên

Câu 6. Trồng trọt trong nhà có mái che:

- A. Là phương thức trồng trọt phổ biến, mọi công việc được tiến hành trong điều kiện tự nhiên.
B. Là phương thức trồng trọt tiến hành ở nơi có điều kiện tự nhiên không thuận lợi hoặc khó áp dụng với cây trồng khó sinh trưởng, phát triển ở điều kiện tự nhiên.
C. Kết hợp giữa trồng trọt tự nhiên với trồng trọt trong nhà có mái che.
D. Cả 3 đáp án trên

Câu 7. Trồng trọt kết hợp:

- A. Là phương thức trồng trọt phổ biến, mọi công việc được tiến hành trong điều kiện tự nhiên.
B. Là phương thức trồng trọt tiến hành ở nơi có điều kiện tự nhiên không thuận lợi hoặc khó áp dụng với cây trồng khó sinh trưởng, phát triển ở điều kiện tự nhiên.
C. Kết hợp giữa trồng trọt tự nhiên với trồng trọt trong nhà có mái che.
D. Cả 3 đáp án trên

Câu 8. Có những cách bón phân lót nào ?

- A. Rắc đều lên mặt ruộng
B. Bón theo hàng
C. Bón theo hốc
D. Cả 3 đáp án trên

Câu 9. Đất trồng có mấy thành phần?

- A. 1
C. 3
B. 2
D. 4

Câu 10. Phần lỏng của đất trồng giúp:

- A. Cây đứng vững
C. Cung cấp oxygen cho cây
B. Cung cấp nước cho cây
D. Cả 3 đáp án trên

Câu 11. Phần khí của đất trồng giúp:

- A. Cung cấp chất dinh dưỡng cho cây.
C. Làm đất tơi xốp
B. Hòa tan chất dinh dưỡng cho cây
D. Cả 3 đáp án trên

Câu 12. Phần rắn của đất trồng giúp:

- A. Cung cấp chất dinh dưỡng cho cây.
C. Làm đất tơi xốp
B. Hòa tan chất dinh dưỡng cho cây
D. Cả 3 đáp án trên

Câu 13. Làm đất thuộc công đoạn nào trong quy trình trồng trọt?

- A. Đầu tiên
C. Thứ hai
B. Cuối cùng
D. Thứ ba

Câu 14. Làm đất trồng cây có công việc chính nào?

- A. Cày đất
C. Lên luống
B. Bừa/ đập đất
D. Cả 3 đáp án trên

Câu 15. Người ta sử dụng loại phân nào để bón thúc?

- A. Phân hữu cơ hoại mục
C. Cả A và B đều đúng
B. Phân hóa học
D. Đáp án khác

Câu 16. Đâu không phải mục đích của vun xới?

- A. Giảm cạnh tranh dinh dưỡng với cây trồng.
C. Tạo độ tơi xốp cho đất
B. Cây đứng vững
D. Tạo độ thoáng khí cho đất

Câu 17. Có hình thức gieo trồng chính nào?

- A. Bằng hạt
C. Cả A và B đều đúng
B. Bằng cây con
D. Đáp án khác

Câu 18. Khi gieo trồng phải đảm bảo yêu cầu về:

- A. Thời vụ
C. Khoảng cách
B. Mật độ
D. Thời vụ, mật độ, khoảng cách và độ nông sâu

Câu 19. Vụ đông xuân vào khoảng thời gian nào?

- A. Tháng 11 đến tháng 4 năm sau
C. Tháng 7 đến tháng 11
B. Tháng 4 đến tháng 7
D. Cả 3 đáp án trên

Câu 20. Vụ hè thu vào khoảng thời gian nào?

- A. Tháng 11 đến tháng 4 năm sau
C. Tháng 7 đến tháng 11
B. Tháng 4 đến tháng 7
D. Cả 3 đáp án trên

II. Tự luận (5 điểm)

Câu 1 (3 điểm): Em hãy nêu vai trò và triển vọng của nghề trồng trọt.

Câu 2 (2 điểm): Trình bày hiểu biết của em về hình thức gieo trồng bằng hạt và trồng bằng cây con.

-----Hết-----

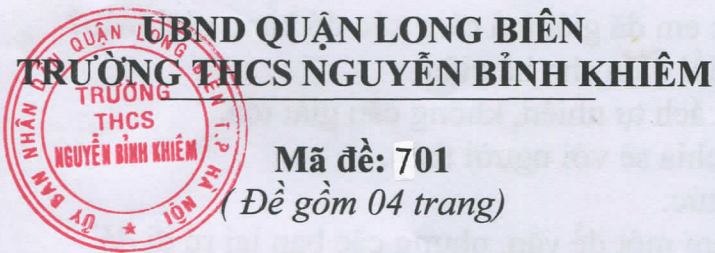

**ĐỀ KIỂM TRA GIỮA HỌC KÌ I
NĂM HỌC 2023- 2024**

Mã đề: 701
(Đề gồm 04 trang)

Môn: Hoạt động trải nghiệm, hướng nghiệp 7
Tiết theo KHDH: 26, 27 - Thời gian: 60 phút

I. PHẦN TRẮC NGHIỆM (5 điểm):

Ghi vào giấy kiểm tra chữ cái đứng đầu trước câu trả lời đúng.

Câu 1. Hãy chỉ ra những biểu hiện của người biết kiểm soát cảm xúc?

- A. Dễ nóng giận khi gặp sự việc không như ý muốn.
- B. Biết che giấu, không thể hiện cảm xúc thật của bản thân ra ngoài.
- C. Biết thể hiện cảm xúc phù hợp với tình huống, hoàn cảnh.
- D. Nhận ra cảm xúc của bản thân tại một thời điểm.

Câu 2. Biểu hiện nào sau đây thể hiện sự tập trung học tập?

- A. Cô giáo nói cái gì thì ghi ngay cái đó vào vở không có chọn lọc.
- B. Chú ý quan sát, lắng nghe, không làm việc riêng, thực hiện nghiêm túc các nhiệm vụ học tập.
- C. Nghe nhạc bằng tai nghe.
- D. Bàn bạc trao đổi liên tục với bạn ngồi cùng.

Câu 3. Bạn Hà khi lên lớp 6 còn rất rụt rè và nhút nhát. Vậy nếu em là bạn của Hà em sẽ giúp bạn như thế nào để bạn tự tin hơn?

- A. Mặc kệ bạn, ai có thân người ấy lo.
- B. Chê bai bạn, kẻ xấu bạn.
- C. Lôi kéo bạn khác cùng trêu bạn.
- D. Tâm sự, gần gũi và rủ bạn tham gia vào các hoạt động chung cùng với mình.

Câu 4. Em đã làm thế nào để xác định được điểm mạnh, điểm hạn chế của bản thân?

- A. Điểm mạnh, điểm hạn chế của bản thân là những điểm có sẵn ở mỗi người nên em không cần làm gì cũng xác định được.
- B. Kết hợp tự đánh giá bản thân dựa trên kết quả giao tiếp,... với nhận xét, đánh giá của mọi người.
- C. Không tham gia các hoạt động thiện nguyện để bộc lộ điểm mạnh, điểm hạn chế của bản thân.
- D. Không cần lắng nghe nhận xét, đánh giá của mọi người xung quanh.

Câu 5. Làm thế nào để phát triển mối quan hệ hòa đồng với thầy cô và các bạn.

- A. Giữ khoảng cách với thầy cô.
- B. Luôn tôn trọng, lắng nghe để thấu hiểu ý kiến của thầy cô và các bạn.
- C. Không nên giao tiếp với nhiều bạn.
- D. Khi gặp khó khăn lắng tránh trò chuyện, tâm sự, chia sẻ, hỏi ý kiến thầy cô.

Câu 6. Gần đến kì thi, một số bạn tỏ ra rất lo lắng và căng thẳng. Vậy em sẽ làm gì để giúp đỡ các bạn ấy?

- A. Khuyến bạn nên đọc truyện cười để bớt căng thẳng.
- B. Rủ các bạn đi chơi đá bóng cho bớt căng thẳng
- C. Chia sẻ kinh nghiệm học tập của mình cho các bạn, khuyến các bạn phải có phương pháp học tập phù hợp để chủ động chiếm lĩnh kiến thức.
- D. Cho các bạn mượn sách để học.



Câu 7. Khi xuất hiện cảm xúc tiêu cực em đã giải toả cảm xúc đó bằng cách nào?

- A. Quát hoặc nói thật to với người đối diện cho hả giận.
- B. Để cảm xúc tiêu cực bộc lộ một cách tự nhiên, không cần giải toả.
- C. Hít thở sâu, đi dạo hoặc tâm sự, chia sẻ với người thân.
- D. Đấm mạnh vào vật gì đó cho bõ tức.

Câu 8. Hôm nay cô giáo cho về nhà làm một đề văn, nhưng các bạn lại rủ đi đá bóng (môn thể thao em rất thích) vậy em sẽ giải quyết vấn đề này như thế nào?

- A. Căn cứ vào lượng bài tập của các môn học và lên thời gian biểu phù hợp nhất.
- B. Hôm sau nói với cô giáo là để quên bài ở nhà.
- C. Xin cô cho lùi thời gian nộp bài kiểm tra.
- D. Cứ đi đá bóng rồi tính tiếp.

Câu 9. Đi học về trời nắng rất mệt, bố mẹ thì đi làm chưa về. Gặp tình huống này em sẽ làm gì?

- A. Cố gắng nấu cơm cho ba mẹ, rồi nghỉ một lát, đợi bố mẹ về ăn cơm cùng.
- B. Cáu giận khi thấy bố mẹ về muộn.
- C. Bất quạt nằm xem TV cho bớt mệt.
- D. Sang nhà ông bà ăn cơm trước rồi đi ngủ.

Câu 10. Khi biết điểm yếu của một bạn trong lớp, em sẽ làm gì?

- A. Tìm và nhờ, hoặc giao cho bạn những việc liên quan đến điểm yếu này.
- B. Động viên, giúp đỡ bạn không tự ti, không né tránh mà từng bước khắc phục điểm yếu của bản thân.
- C. Sẽ cho bạn chép bài hoặc nói cho bạn đáp án trong lần kiểm tra tiếp theo.
- D. Chế giễu, đùa cợt điểm yếu của bạn trước các bạn khác.

Câu 11. Em đã hợp tác với các bạn như thế nào khi giải quyết những nhiệm vụ chung?

- A. Không trao đổi, không phân chia công việc để thực hiện nhiệm vụ.
- B. Chỉ quan tâm thực hiện công việc của mình, không quan tâm đến việc chung.
- C. Im lặng hoặc lảng tránh khi có vấn đề phát sinh trong quá trình thực hiện các nhiệm vụ chung.
- D. Cùng các bạn trao đổi, chia sẻ, tôn trọng, lắng nghe ý kiến của các bạn và tin tưởng lẫn nhau.

Câu 12. Mỗi ngày chúng ta cần ngủ bao nhiêu thời gian để có sức khoẻ tốt?

- A. Ngủ càng nhiều càng tốt cho sức khoẻ.
- B. Ngủ trung bình từ 7 đến 8 tiếng, nghỉ trưa khoảng 30 phút
- C. Ngủ trung bình từ 3-4 tiếng, ngủ trưa 2 tiếng.
- D. Ngủ trung bình từ 8-10 tiếng, không cần ngủ trưa.

Câu 13. Trong những thói quen sau đây thói quen nào là thói quen xấu.

- A. Thức dậy sớm tập thể dục.
- B. Giữ gìn phòng ngủ sạch sẽ.
- C. Để bàn học và tủ sách bừa bộn.
- D. Dọn dẹp ngăn nắp.

Câu 14. Khi đi học về, em thấy em trai lục tung sách vở của mình, em sẽ:

- A. Khóc toáng lên, nhờ bố mẹ giải quyết.
- B. Nhẹ nhàng khuyên bảo em và sẽ cất đồ đạc cẩn thận hơn nữa.
- C. Tức giận, quát mắng em.
- D. Lao vào lục tung đồ của em lên để trả thù em.

Câu 15. Em nghe thấy có bạn trong lớp nói bạn A hay nói xấu về em. Khi nghe thấy các bạn trong lớp nói như vậy em sẽ giải quyết như thế nào?

- A. Gặp bạn A, tâm sự với bạn để hai người hiểu nhau hơn.
- B. Tìm ra điểm xấu của A để nói xấu lại bạn.
- C. Nhờ một anh lớp trên bắt nạt A cho bỏ tức.
- D. Xa lánh và không chơi với A nữa

Câu 16. Biện pháp nào phù hợp nhất để điều chỉnh thái độ cảm xúc của bản thân với những người xung quanh trong những biện pháp sau?

- A. Suy nghĩ tích cực về người khác, không phản ứng khi bản thân đang bực tức.
- B. Thường xuyên xem điện thoại.
- C. Rủ bạn xem điện thoại cùng.
- D. Không thêm nói chuyện với mọi người khi tức giận.

Câu 17. Nhà Hằng và nhà Nga cách nhau gần 1 km, lại phải đi qua một cánh đồng. Hằng rủ Nga sang nhà Hằng học nhóm vào các buổi tối để giúp Hằng học môn Tiếng Anh. Theo em, Nga nên giải quyết vấn đề này thế nào?

- A. Vui vẻ nhận lời sang nhà Hằng học nhóm vào các buổi tối.
- B. Từ chối thẳng với Hằng.
- C. Nói với Hằng là nên chuyển việc học nhóm vào ban ngày để tránh rơi vào tình huống nguy hiểm khi đi một mình qua cánh đồng vào buổi tối.
- D. Cân nhắc xem có nên đồng ý với Hằng không.

Câu 18. Biểu hiện nào thể hiện sự ngăn nắp gọn gàng trong các trường hợp dưới đây?

- A. Thường xuyên sắp xếp sách vở, đồ dùng cá nhân ngăn nắp, gọn gàng, đúng chỗ quy định.
- B. Góc học tập chỉ cần trang trí đẹp là được, không cần phải gọn gàng, sạch sẽ.
- C. Để những đồ vật lung tung ở vị trí nào cũng được miễn nhìn thấy.
- D. Khi nào ba mẹ kiểm tra hoặc có khách đến thì mới dọn dẹp, ngăn nắp, sạch sẽ.

Câu 19. Để luôn tự tin trong học tập thì chúng ta cần:

- A. Đến lớp mượn vở bài tập của các bạn chép đầy đủ.
- B. Chép hết vào vở về nhà học thuộc.
- C. Trên lớp tích cực quan sát, lắng nghe, học hỏi về nhà chịu khó học bài.
- D. Xin cô cho ngồi cạnh bạn học giỏi để tiện nhìn bài bạn.

Câu 20. Khi một bạn trong lớp em không hiểu vô tình hay cố ý làm hỏng hộp bút mà em yêu thích nhất, em sẽ xử lý như thế nào?

- A. Bực tức ra mặt, quát to vào mặt bạn cho hả giận.
- B. Ngay lập tức đòi bạn phải sửa hoặc đền lại cho mình hộp bút khác.
- C. Hỏi lí do vì sao bạn lại làm như vậy và nhẹ nhàng nói cho bạn này biết suy nghĩ của bản thân lúc này.
- D. Lên mạng xã hội cà khịa bạn đó vì đã làm hỏng hộp bút yêu thích của mình

II. PHẦN TỰ LUẬN (5 điểm):

Câu 1 (1,5 điểm): Nêu ba điểm mạnh, ba điểm hạn chế của bản thân em và đề xuất biện pháp khắc phục điểm hạn chế.

Câu 2 (1,5 điểm): Em hãy chia sẻ kế hoạch rèn luyện tính kiên trì, chăm chỉ của bản thân. Điều đó giúp ích gì với em trong học tập và cuộc sống.



Câu 3 (2 điểm):

Tình huống: Trong các giờ học, Lan sợ nhất là giờ toán vì không hiểu bài và nhiều khi không thể tự giải được các bài tập. Kết quả học tập môn toán của Lan chỉ đạt ở mức trung bình yếu. Lan luôn mất tự tin và thiếu hòa đồng với thầy giáo và các bạn.

- a. Em có nhận xét gì về bạn Lan trong tình huống trên?
- b. Em hãy đề xuất hướng giải quyết giúp bạn Lan khắc phục những hạn chế trên.

----- HẾT -----





UBND QUẬN LONG BIÊN
TRƯỜNG THCS NGUYỄN BÌNH KHIÊM

Mã đề 701 (gồm 03 trang)

ĐỀ KIỂM TRA GIỮA HỌC KÌ I
Năm học: 2023 – 2024

Môn: LỊCH SỬ VÀ ĐỊA LÍ 7
Tiết theo KHDH: 13– Thời gian làm bài: 60 phút

(Học sinh làm bài vào giấy kiểm tra riêng)

I. Trắc nghiệm (5 điểm)

Ghi chữ cái trước đáp án đúng vào giấy làm bài

Phân môn Lịch sử

Câu 1. Hai giai cấp cơ bản trong xã hội tư bản chủ nghĩa ở châu Âu là:

- A. tư sản và tiểu tư sản. B. tư sản và nông dân.
C. tư sản và vô sản. D. tư sản và công nhân.

Câu 2. Vì sao người nông nô phải làm thuê trong các xí nghiệp của tư bản?

- A. Họ thấy vào xí nghiệp tư bản dễ sống hơn.
B. Họ có thể giàu lên, trở thành tư sản.
C. Họ không muốn lao động nông nghiệp.
D. Họ bị tư bản và phong kiến cướp hết ruộng đất.

Câu 3. Lực lượng sản xuất chủ yếu trong các lãnh địa phong kiến là:

- A. Nông dân tự do B. Nô lệ C. Nông nô D. Lãnh chúa

Câu 4. Đặc điểm của nền kinh tế trong các lãnh địa phong kiến?

- A. Là nền kinh tế hàng hóa. B. Trao đổi bằng hiện vật.
C. Là nền kinh tế tự cung tự cấp. D. Có sự trao đổi buôn bán.

Câu 5. Mục tiêu hướng tới của các thương nhân châu Âu trong các cuộc phát kiến địa lý là khu vực nào?

- A. Nam Phi
B. Các nước phương Đông đặc biệt là Ấn Độ.
C. Bắc Phi
D. Châu Mỹ

Câu 6. Các cuộc phát kiến địa lý đã mang lại sự giàu có cho các tầng lớp nào ở châu Âu?

- A. Tầng lữ, quý tộc. B. Nông dân, quý tộc.
C. Thương nhân, quý tộc. D. Tướng lĩnh quân sự, quý tộc

Câu 7. Việc làm nào của người Giec-man đã tác động trực tiếp đến sự hình thành xã hội phong kiến châu Âu?

- A. Tiêu diệt đế quốc Rô-ma.
B. Thành lập hàng loạt vương quốc mới.
C. Chia ruộng đất và phong tước vị cho tướng lĩnh và quý tộc người Giec-man.
D. Thành lập các thành thị trung đại.



Câu 8. Ý nào sau đây **không** đúng khi nói về lãnh địa phong kiến?

- A. Lãnh địa là trung tâm giao lưu buôn bán thời phong kiến.
- B. Lãnh địa là vùng đất thuộc quyền sở hữu của các lãnh chúa phong kiến.
- C. Lãnh địa là đơn vị chính trị và kinh tế cơ bản trong thời kì phong kiến phân quyền ở châu Âu.
- D. Nông nô là lao động chủ yếu trong các lãnh địa.

Câu 9. Ý nào sau đây **không** phản ánh đúng đặc điểm của nông nô?

- A. Nông nô là lực lượng sản xuất chính trong lãnh địa.
- B. Nông nô phải nộp cho lãnh chúa 1/2 sản phẩm thu được và nhiều thứ thuế khác.
- C. Nông nô phải chịu sự đối xử tàn nhẫn của lãnh chúa.
- D. Cũng giống như nô lệ, nông dân không có quyền xây dựng gia đình riêng.

Câu 10. Ai là người đầu thực hiện chuyến đi vòng quanh thế giới?

- A. B. Đi-a-xơ
- B. Va-xcô đơ Ga-ma
- C. Cô-lôm-bô.
- D. Ph. Ma-gien-lan

Phân môn Địa lí

Câu 1. Đô thị hóa ở châu Âu có đặc điểm là

- A. tỉ lệ dân thành thị thấp.
- B. đô thị hóa nông thôn kém phát triển.
- C. các đô thị mở rộng và nối liền nhau tạo thành các dải đô thị.
- D. châu lục có mức đô thị hóa thấp.

Câu 2. Phần đất liền châu Á **không** tiếp giáp đại dương nào sau đây?

- A. Thái Bình Dương.
- B. Bắc Băng Dương.
- C. Đại Tây Dương.
- D. Ấn Độ Dương.

Câu 3. Đặc điểm nào sau đây **không** phải là đặc điểm vị trí của châu Á?

- A. Là một bộ phận của lục địa Á - Âu
- B. Kéo dài từ cực Bắc đến vùng xích đạo
- C. Đại bộ phận diện tích nằm giữa chí tuyến Bắc và chí tuyến Nam
- D. Tiếp giáp với 2 châu lục và 3 đại dương rộng lớn

Câu 4. Giải pháp bảo vệ môi trường nước ở châu Âu là:

- A. Trồng rừng và bảo vệ rừng.
- B. Đầu tư công nghệ xanh, năng lượng tái tạo.
- C. Kiểm soát đầu ra của các nguồn rác thải, hoá chất độc hại từ sản xuất nông nghiệp.
- D. Sử dụng nhiều nhiên liệu hoá thạch trong sản xuất công nghiệp.

Câu 5. Đối với khoáng sản nguyên nhiên liệu (dầu mỏ, khí tự nhiên), các quốc gia nào châu Âu đã sử dụng giải pháp nào để hạn chế giảm khí thải CO₂ vào khí quyển?

- A. Kiểm soát khí thải.
- B. Tạm dừng khai thác khoáng sản.
- C. Đánh thuế cac-bon, thuế tiêu thụ.
- D. Sử dụng năng lượng tái tạo.

Câu 6. Châu Âu có diện tích

- A. trên 9 triệu km²
- B. trên 10 triệu km².
- C. trên 11 triệu km².
- D. trên 12 triệu km².

Câu 7. Phần lớn lãnh thổ châu Âu nằm trong đới khí hậu nào?

- A. Đới ôn hòa.
- B. Đới lạnh.
- C. Đới nóng.
- D. Cả 3 đới.

Câu 8. Ở châu Âu, thảm thực vật thảo nguyên ôn đới chủ yếu nằm ở

- A. phía bắc.
- B. phía nam.
- C. phía đông nam.
- D. Phía tây.

Câu 9. Các sông lớn ở châu Âu là

- A. Đa - nuyp, Rai- nơ và U-ran
- B. Đa -nuyp, Rai- nơ và Von- ga.
- C. Đa - nuyp, Von- ga và U-ran.
- D. Rai- nơ, Von- ga và U-ran.

Câu 10. Năm 2020, số dân của châu Âu khoảng

- A. 747 triệu người.
- B. 757 triệu người.
- C. 767 triệu người.
- D. 777 triệu người.

II. Tự luận (5 điểm)

Phân môn Lịch sử

Câu 1. (1 điểm)

Trong những thành tựu văn hóa Phục Hưng, em ấn tượng với thành tựu nào nhất? Vì sao?

Câu 2. (1,5 điểm)

a. Trong các hệ quả của các cuộc phát kiến địa lí, theo em, hệ quả nào là quan trọng nhất? Vì sao?

b. Một hậu quả của phát kiến địa lí là dẫn đến làn sóng xâm lược thuộc địa và cướp bóc thực dân. Em hãy cho biết Việt Nam đã từng bị xâm lược và trở thành thuộc địa của nước nào?

Phân môn Địa lí

Câu 1. (1,5 điểm)

a. Dựa vào hiểu biết của bản thân, em hãy nêu một số thông tin về mối quan hệ thương mại giữa Việt Nam và EU từ những năm 90 của thế kỉ XX đến nay.

b. Dựa vào bảng số liệu tính tỉ lệ % GDP của châu Âu trong tổng GDP thế giới năm 2020 (GDP của thế giới là 84 705,4 tỉ USD).

GDP VÀ GDP/NGƯỜI CỦA CÁC TRUNG TÂM KINH TẾ LỚN TRÊN THẾ GIỚI NĂM 2020

Chỉ số	EU	Hoa Kỳ	Nhật Bản	Trung Quốc
GDP (tỉ USD)	15 276	20 937	4 975	14 723
GDP/người (USD/năm)	34 115	63 544	39 539	10 500

Câu 2. (1 điểm)

Tài nguyên khoáng sản có ý nghĩa như thế nào đối với các nước châu Á?

.....Chúc các em làm bài tốt.....

Phần I Trắc nghiệm (5 điểm)

Em hãy ghi lại chữ cái in hoa đứng trước đáp án đúng

Câu 1. Trước khi dời đô về Đại La, kinh đô của Đại Việt ở đâu?

- A. Phong Châu B. Hoa Lư C. Thăng Long D. Đông Đô

Câu 2. Kế sách đánh giặc trong 3 cuộc kháng chiến chống quân xâm lược Mông Nguyên của nhân dân Thăng Long là:

- A. Đánh nhanh thắng nhanh B. Đánh du kích
C. Vườn không nhà trống D. Phản công đuổi giặc

Câu 3. Di sản văn hóa phi vật thể là gì?

A. Là sản phẩm vật chất có giá trị lịch sử, văn hóa, khoa học gồm di tích lịch sử - văn hóa, danh lam thắng cảnh, di vật, bảo vật, cổ vật quốc gia.

B. Là sản phẩm tinh thần có giá trị văn hóa, lịch sử, khoa học được lưu giữ bằng trí nhớ, chữ viết, được lưu truyền bằng truyền miệng, truyền nghề, trình diễn và các hình thức lưu giữ, lưu truyền khác.

C. Là sản phẩm vật chất, tinh thần có giá trị lịch sử, văn hóa, khoa học được lưu truyền từ thế hệ này sang thế hệ khác.

D. Là những giá trị tốt đẹp do một cộng đồng tạo ra, được lưu truyền và phát huy từ thế hệ này sang thế hệ khác.

Câu 4. Lý Công Uẩn dời đô về Đại La khi nào?

- A. Năm 1009 B. Năm 1011 C. Năm 1020 D. Năm 1010

Câu 5. Hồ Hoàn Kiếm gắn cuộc khởi nghĩa nào trong lịch sử dân tộc?

- A. Khởi nghĩa Hai Bà Trưng.
B. Khởi nghĩa Lí Bí.
C. Khởi nghĩa Lam Sơn do Lê Lợi lãnh đạo.
D. Khởi nghĩa Tây Sơn do ba anh em Nguyễn Nhạc lãnh đạo.

Câu 6. Tháp Bút được xây dựng vào năm bao nhiêu?

- A. 1999 B. 1971 C. 1865 D. 1856

Câu 7. Đâu không phải là di sản văn hóa phi vật thể ở Hà Nội?

- A. Lễ hội kết chạ Phú Mỹ, Kiều Mai B. Hội thổi cơm thi Thị Cầm
C. Lễ hội đình Trường Lâm D. Lễ hội Lồng tồng của người Tày

Câu 8. Dưới thời Trần, người thầy giáo, nhà nho sinh ra ở vùng đất Hà Nội xưa được triều đình trọng dụng nhất là ai?

- A. Trương Hán Siêu. B. Phạm Sư Mạnh C. Nguyễn Trãi. D. Chu Văn An

Câu 9. Tên gọi khác của Hồ Hoàn Kiếm là gì?

- A. Tả Thanh Thiên B. Quy Sơn C. Lục Thủy D. Tượng Nhĩ

Câu 10. Nhà quân sự thiên tài đánh đuổi giặc Nguyên Mông dưới thời Trần là ai?

- A. Lí Bí B. Trần Quốc Tuấn C. Trần Nghệ Tông D. Trần Phế Đế

Câu 11. Kinh thành Thăng Long được xây dựng theo cấu trúc mấy vòng thành?

- A. 1 vòng B. 3 vòng C. 2 vòng D. 4 vòng

Câu 12. Văn miếu – Quốc Tử Giám được xây dựng dưới thời nhà nào?

- A. Nhà Lý B. Nhà Trần C. Nhà Lê D. Nhà Nguyễn

Câu 13. Hội Gióng ở đền Phù Đổng diễn ra vào thời gian nào trong năm?

- A. Từ mùng 6 → mùng 9 tháng 4 âm lịch. B. Từ mùng 7 → mùng 9 tháng 4 âm lịch.
C. Từ mùng 7 → mùng 10 tháng 4 âm lịch. D. Từ mùng 6 → mùng 8 tháng 4 âm lịch.

Câu 14. Hội Gióng ở đền Phù Đổng và Đền Sóc được UNESCO công nhận là Di sản văn hóa phi vật thể tiêu biểu vào năm nào?

- A. 2007 B. 2009 C. 2008 D. 2010

Câu 15. Năm 2009, nghệ thuật trình diễn dân gian nào được UNESCO đưa vào danh mục di sản văn hóa phi vật thể cần được bảo vệ khẩn cấp?

- A. Hát chèo B. Hát ca trù C. Hát cải lương D. Hát trống quân

Câu 16. Nghi lễ kéo co ngòi ở đền Trấn Vũ được diễn ra vào thời gian nào trong năm?

- A. Ngày mùng 3 tháng 3 âm lịch B. Ngày mùng 5 tháng 5 âm lịch
C. Ngày mùng 4 tháng 4 âm lịch D. Ngày mùng 6 tháng 6 âm lịch

Câu 17. Nghi lễ kéo co ngòi ở đền Trấn Vũ diễn ra hàng năm thể hiện mong muốn gì của người dân?

- A. Mong muốn mưa thuận gió hòa, mùa màng bội thu của cư dân vùng nông nghiệp.
B. Mong muốn có sức khỏe tốt đồng thời mong muốn mùa màng bội thu của cư dân vùng nông nghiệp.
C. Mong muốn có sức khỏe tốt đồng thời mong muốn mưa thuận gió hòa.
D. Cả 3 đáp án trên đều sai.

Câu 18. Bát Tràng nổi tiếng với làng nghề truyền thống nào?

- A. Nghề quỳ vàng, bạc B. Nghề dệt lụa
C. Nghề gốm D. Nghề gốm sứ

Câu 19. Để tạo ra được một sản phẩm gốm sứ người làm phải trải qua bao nhiêu công đoạn?

- A. 5 công đoạn B. 7 công đoạn C. 6 công đoạn D. 8 công đoạn

Câu 20. Đâu không phải là ý nghĩa của di sản văn hóa phi vật thể của Hà Nội.

- A. Phản ánh đời sống tinh thần, tập quán, tín ngưỡng của người dân.
B. Tài sản vô giá của người dân Hà Nội, góp phần làm phong phú thêm văn hóa ở Việt Nam.
C. Giáo dục tình yêu nước, lòng tự hào về bề dày văn hóa của mảnh đất nghìn năm văn hiến.
D. Thể hiện tinh thần đoàn kết, sự tương trợ, giúp đỡ lẫn nhau.

Phần II. Tự luận (5 điểm)

Câu 1. Thăng Long thời Lý được quy hoạch như thế nào?

Câu 2. Tại sao Lý Công Uẩn quyết định dời đô từ Hoa Lư về Đại La?

Câu 3. Em hãy kể tên 4 di sản văn hóa phi vật thể tiêu biểu ở Hà Nội mà em biết.

----- HẾT -----





I. TRẮC NGHIỆM (7 điểm).

Ghi lại chữ cái đứng trước đáp án đúng.

Câu 1: Cách biểu diễn 4H có nghĩa là:

- A. 4 nguyên tử Helium. B. 4 nguyên tử Hydrogen.
C. 4 nguyên tử Hydrogen. D. 4 nguyên tử Helium.

Câu 2: Nguyên tố Aluminium kí hiệu là gì:

- A. Al. B. Fe. C. Ag. D. Ar.

Câu 3: Đơn chất là chất tạo nên từ

- A. một phân tử. B. một nguyên tử.
C. một chất. D. một nguyên tử hoá học.

Câu 4: Trong các đồng hồ sau đồng hồ nào là đồng hồ đo thời gian hiện số sử dụng công quang?

- A. Đồng hồ cát. B. Đồng hồ đo thời gian hiện số.
C. Đồng hồ nước. D. Đồng hồ điện tử.

Câu 5: Khối lượng phân tử H₂O là

- A. 2 amu. B. 16 amu. C. 17 amu. D. 18 amu.

Câu 6: Chọn từ phù hợp vào chỗ trống: “Số ... là số đặc trưng của một nguyên tử hóa học”.

- A. proton. B. neutron và electron.
C. neutron. D. electron.

Câu 7: Nguyên tố Calcium (Z = 20) có bao nhiêu electron lớp ngoài cùng?

- A. 1. B. 2. C. 6. D. 7.

Câu 8: Nguyên tố hóa học là các nguyên tử cùng loại có cùng

- A. số neutron trong hạt nhân. B. số proton trong hạt nhân.
C. số electron trong hạt nhân. D. số proton và số neutron trong hạt nhân.

Câu 9: Nguyên tử X có 12 proton và 12 neutron. Tổng số hạt trong nguyên tử X là

- A. 24. B. 36. C. 35. D. 46.

Câu 10: Cho các phát biểu:

- (1) Nguyên tử trung hòa về điện.
(2) Khối lượng nguyên tử tập trung chủ yếu ở hạt nhân.
(3) Trong nguyên tử, số hạt mang điện tích dương bằng số hạt mang điện tích âm nên số hạt electron bằng số hạt neutron.
(4) Vỏ nguyên tử, gồm các lớp electron có khoảng cách khác nhau đối với hạt nhân.

Trong các phát biểu trên, số phát biểu đúng là

- A. 4. B. 2. C. 1. D. 3.

Câu 11: Nguyên tử có số lớp electron lớp ngoài cùng bằng 5 là:

- A. Na (Z = 11) B. N (Z = 7) C. O (Z = 8) D. B (Z = 5)



Câu 12: Số thứ tự chu kì trong bảng hệ thống tuần hoàn cho biết

- A. số electron lớp ngoài cùng. B. số thứ tự của nguyên tố.
C. số hiệu nguyên tử. D. số lớp electron.

Câu 13: Kim loại nào sau đây không tồn tại ở thể rắn tại điều kiện thường?

- A. Hg. B. Cu. C. Fe. D. Al.

Câu 14: Phát biểu nào sau đây không mô tả đúng mô hình nguyên tử của Rơ – đơ – pho – Bo?

A. Nguyên tử có cấu tạo rỗng, gồm hạt nhân ở tâm nguyên tử và các electron ở vỏ nguyên tử.

B. Electron chuyển động xung quanh hạt nhân theo những quỹ đạo xác định tạo thành lớp electron.

C. Hạt nhân nguyên tử mang điện tích dương, electron mang điện tích âm.

D. Nguyên tử có cấu tạo đặc khít, gồm hạt nhân nguyên tử và các electron.

Câu 15: Trong các nguyên tử sau, nguyên tử nào có khối lượng lớn nhất?

- A. Na. B. O. C. Ca D. H

Câu 16: Trong nguyên tử, hạt không mang điện là

- A. electron. B. electron và neutron.
C. neutron. D. proton và electron

Câu 17: Con người có thể định lượng được các sự vật và hiện tượng tự nhiên dựa trên kỹ năng nào?

- A. Kỹ năng dự báo. B. Kỹ năng quan sát, phân loại.
C. Kỹ năng đo. D. Kỹ năng liên kết tri thức.

Câu 18: Các nguyên tố khí hiếm nằm ở vị trí nào trong bảng tuần hoàn các nguyên tố hóa học?

- A. Đầu bảng tuần hoàn. B. Giữa bảng tuần hoàn.
C. Cột cuối của bảng tuần hoàn. D. Góc dưới bên phải bảng tuần hoàn.

Câu 19: Chất nào sau đây là hợp chất?

- A. Khí hydro. B. Khí nitrogen. C. Nước. D. Khí chlorine.

Câu 20: Nguyên tố nào sau đây là khí hiếm?

- A. Sodium (Na) B. Chlorine (Ca) C. Magnesium (Mg) D. Helium (He)

Câu 21: Ký hiệu hóa học của Carbon là:

- A. Cu. B. Ca. C. C. D. Co.

Câu 22: Nguyên tử có khả năng liên kết với nhau do nhờ có loại hạt nào?

- A. Electron. B. Neutron. C. Proton. D. Phân tử.

Câu 23: Tổng số hạt trong nguyên tử X là 18 hạt. Trong đó số hạt mang điện dương bằng số hạt không mang điện. X là nguyên tử nguyên tố nào sau đây?

- A. Cl ($Z = 17$). B. C ($Z = 6$). C. O ($Z = 8$). D. N ($Z = 7$).

Câu 24: Cho các bước thực hiện kỹ năng đo sau:

- (1) Thực hiện phép đo, ghi kết quả đo và xử lý số liệu đo.
- (2) Nhận xét độ chính xác của kết quả đo, căn cứ vào loại dụng cụ đo và cách đo.
- (3) Ước lượng để lựa chọn dụng cụ/ thiết bị đo phù hợp.
- (4) Phân tích kết quả và thảo luận về kết quả nghiên cứu thu được.

Để thực hiện đo ta thực hiện theo các bước sau:

- A. 1 - 3 - 2 - 4 B. 1 - 4 - 2 - 3 C. 4 - 3 - 2 - 1 D. 3 - 1 - 2 - 4

Câu 25: Nguyên tố C ($Z = 6$) có cùng số lớp electron với nguyên tố nào sau đây?

- A. O ($Z = 8$). B. Cl ($Z = 17$). C. H ($Z = 1$). D. K ($Z = 19$).

Câu 26: Nhóm gồm các nguyên tố hóa học có đặc điểm:

- A. Cùng số lớp electron. B. Cùng số proton.
C. Tính chất tương tự nhau. D. Trạng thái tồn tại giống nhau.

Câu 27: Nguyên tử Oxygen ($Z = 8$) có số electron lớp ngoài cùng là:

- A. 2. B. 6. C. 8. D. 16.

Câu 28: Cho thành phần các nguyên tử như sau: X (17p, 17 e, 16 n), Y (20p, 19n, 20e), Z (17p, 17e, 16n), T (19p, 19e, 20n). Có bao nhiêu nguyên tố hóa học?

- A. 1. B. 2. C. 3 D. 4.

II. TỰ LUẬN (3 điểm)

Câu 1(1 điểm) Nêu các bước của phương pháp tìm hiểu tự nhiên?

Câu 2 (1 điểm)

- a. Vẽ mô hình nguyên tử Nitrogen ($Z = 7$).
b. Cho biết vị trí trong bảng tuần hoàn và cấu tạo của nguyên tử Nitrogen.

Câu 3 (1 điểm) Phân loại các chất sau đây vào nhóm đơn chất hoặc hợp chất. Sau đó tính khối lượng các phân tử đó.

- a. Khí chlorine (phân tử gồm 2Cl)
b. Carbon dioxide (phân tử gồm 1C và 2O).
c. Calcium carbonate (phân tử gồm 1Ca, 1C, 3O)

(N = 14; Cl = 35,5 ; H = 1; C = 12; O = 16; Ca = 40; Na = 23)

----- HẾT -----

